

| | | | | | | | | |
|----------------------------|--|-----------|----------------|--------------|----------------|---------|----------------------|------------|
| Fahrzeug-Typ: OMEGA | TECHNISCHE INFORMATION Adam Opel Aktiengesellschaft Rüsselsheim Kundendienst Produktinformation | | | | | | TI-Nummer | Baugruppe |
| | | | | | | | TI-C-5 | R - 22 |
| | | | | | | | Datum September 1987 | |
| | | | | | | | Blatt 1 | von 1 |
| Bereiche | Inhaber | KD-Leiter | Verkaufsleiter | Teile-Leiter | Gewährleistung | Meister | KD-Berater | Mechaniker |
| Sichtvermerk/Datum | | | | | | | | |

Betrifft: Anhängerzugvorrichtung nachträglich einbauen

Fahrzeuge: OMEGA ab Juni 1987 mit 20 SE, C 20 NE und 23 YD Motor

Bei Fahrzeugen mit obigen Motoren muß beim Einbau einer Anhängerzugvorrichtung am Bodenblech, im Bereich Auspufftopf hinten, ein Abschirmblech angebracht werden.

Bis Juni 1987 gebaute Fahrzeuge haben bereits werkseitig dieses Abschirmblech.

Arbeitsvorgang

Hintere Auspuffhalterung aushängen.
Abschirmblech am Bodenblech in 4 vorhandene Gewindebolzen einsetzen und mit Sechskantmuttern anschrauben. Bild Nr. C 7502 zeigt Limousinen-Ausführung.

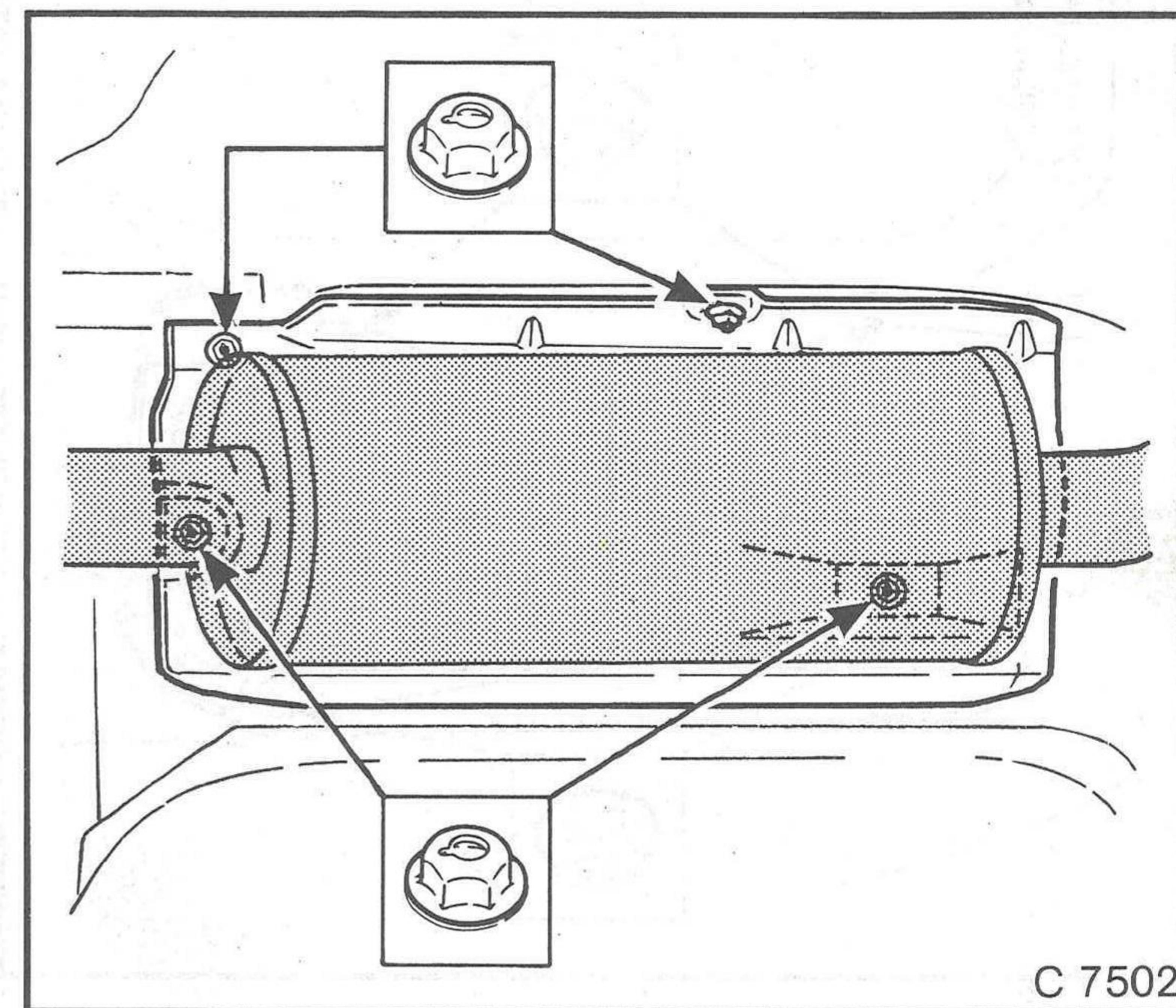

C 7502

Bild Nr. C 7503 zeigt Caravan-Ausführung.

Auspuffanlage wieder einhängen.

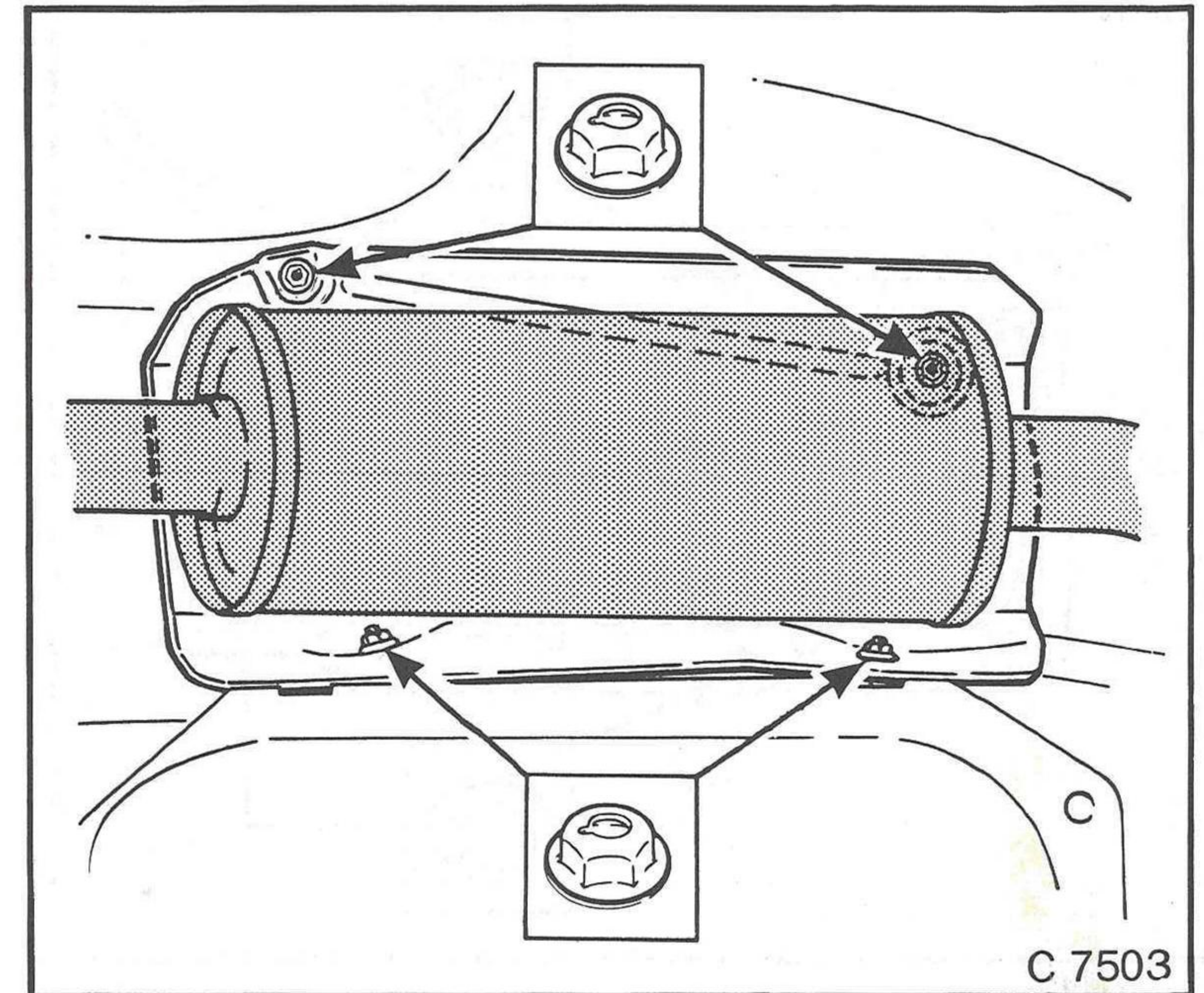

Teile:

- 1 Stück Abschirmblech, Katalog-Nr. 852 760 - 90 280 469 für Limousine
- 1 Stück Abschirmblech, Katalog-Nr. 852 761 - 90 281 308 für Caravan
- 4 Stück Sechskantmuttern, Katalog-Nr. 855 940 - 90 280 969

AW-Vorgabe:

R 5055 00

Anhängerzugvorrichtung nachträglich einbauen

Die hierfür erforderlichen AW-Vorgaben sind im AW-Planfilm Omega veröffentlicht.

Für den Einbau eines Abschirmbleches können zusätzlich 1 AW verrechnet werden.

Bei Neuauflage des AW-Planfilms Omega wird diese Position mit berücksichtigt.