

Fahrzeug-Typ:  Corsa-A	<h1>TECHNISCHE INFORMATION</h1> <p>Adam Opel Aktiengesellschaft Rüsselsheim Kundendienst Produktinformation</p>						TI-Nummer TI-C-25	Baugruppe <b>N</b> - 61
							Datum Januar 1987	
							Blatt 1 von 4	
Bereiche	Inhaber	KD-Leiter	Verkaufsleiter	Teile-Leiter	Gewährleistung	Meister	KD-Berater	Mechaniker
Sichtvermerk/Datum								

Betrifft: Schaltplan

Fahrzeuge: Corsa-A, ab MY 1987

Dieser Technischen Information ist als Anlage der Schaltplan ab Modelljahr 1987 beigefügt. Der Gesamtschaltplan ist in drei Detailpläne gegliedert. Er enthält Änderungen und Ergänzungen, die ab oder im Modelljahr 1987 einsetzen.

## Schaltplan für Corsa-A

(ab Modelljahr 1987)

### Schaltplan I (C 5355)

Leitungskennzeichen  
Querschnitt (mm<sup>2</sup>)  
Kennfarbe  
Grundfarbe

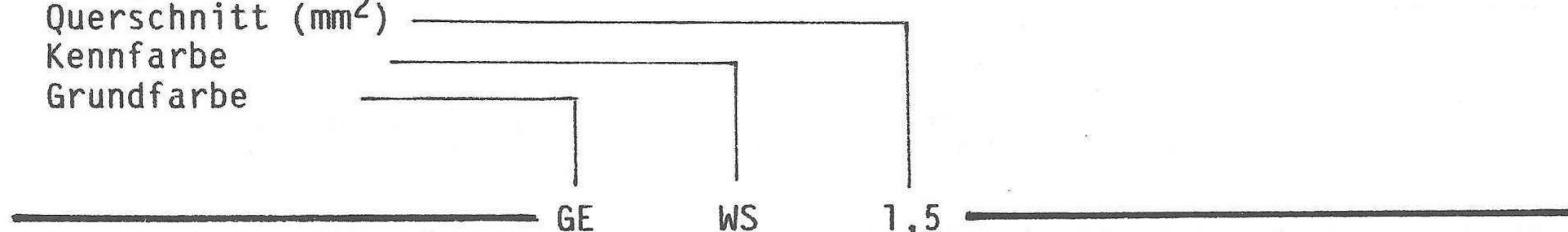

BL = blau	GE = gelb	RT = rot	LI = lila
HBL = hellblau	GR = grau	WS = weiß	VI = violett
BR = braun	GN = grün	SW = schwarz	

### Leitungsverbindungen

Umrahmte Nummern, z. B. **358**, die auf einen anderen Strompfad verweisen, kennzeichnen Leitungsverbindungen in andere Strompfade.

Schaltplan-Änderung gegenüber bisheriger Ausführung in TI-C-65, N-44, vom August 1985:

- Schaltung für TSZ-Steuergerät-Leerlaufstabilisierung mit ELS, K34 und S66 entfernt.
- Strompfad 124 bis 129: Startautomatik R12, Vergaservorwiderstand R2 und Magnetventil-Leerlaufabschaltung Y17 zugefügt.
- Strompfad 143 bis 154: Schaltung für Motor E13GV zugefügt.
- Strompfad 168 bis 199: Motor-Zentraleinspritzung (C13LZ) war auf Blatt 3.
- Instrumente, Gebläse und heizbare Heckscheibe auf Blatt 2 übertragen.
- Strompfad 159 bis 167: TSZ mit Induktivgeber (E12GV) zugefügt.

F10	SICHERUNG (IM SICHERUNGSKASTEN)	FUSE (IN FUSE BOX)	109	F22	SICHERUNG (IM SICHERUNGSKASTEN)
G1	BATTERIE	BATTERY	101	H20	KONTROLLEUCHE-STARTERKLAPPE
G2	GENERATOR	ALTERNATOR	116	K20	ZUENDUNGSMODUL-ZUENDSPULE, TSZ
H7	LADEKONTROLLEUCHE	CHARGING INDICATOR LIGHT	116	K44	RELAIS-SCHLIESSDREMPFER
L1	ZUENDSPULE	IGNITION COIL	112,113	K45	RELAIS-GEMISCHVORWAERMUNG
L3	ZUENDSPULE-TSZ, INDUKTIVGEBER SYSTEM	IGNITION COIL-HEI, INDUCTIVE SENSOR SYSTEM	121,122	K53	STEUERGERAET-EZF
M1	ANLASSER	STARTER	105..107	K72	RELAIS-DREHZAHL, MOTOR
M4	MOTOR-GEBLAESE, KUEHLER	MOTOR-BLOWER, RADIATOR	109	K75	RELAIS-LEERLAUFREGULIERUNG
R1	WIDERSTANDSLEITUNG	RESISTOR CABLE	112	L3	ZUENDSPULE-TSZ, INDUKTIVGEBER SYSTEM
R2	VERGASERVORWAERMUNG	CARBURETOR PREHEATING	127	P23	UNTERDRUCKGEBER-SAUGROHR
R12	STARTAUTOMATIK	AUTOMATIC CHOKE	126	P24	TEMPERATURGEBER-OEL, EZF
S1	SCHALTER-ANLASSER	SWITCH-STARTER	106,107	R7	GEMISCHVORWAERMUNG
S6	ZUENDEVERTILER	IGNITION DISTRIBUTOR	112..114	S50	SCHALTER-BOWDENZUG, STARTERKLAPPE
S29	SCHALTER-TEMPERATUR, KUEHLMITTEL	SWITCH-TEMPERATURE, COOLING AGENT	109	S60	SCHALTER-KUPPLUNGSPEDAL
Y15	INDUKTIVGEBER MIT ZUENDUNGSMODUL	INDUCTIVE SENSOR WITH IGNITION MODUL	120,121	S44	SCHALTER-DROSSELKLAPPE
Y17	MAGNETVENTIL-LEERLAUFABSCHALTUNG	SOLENOID VALVE-IDLE CUT OFF	128	S73	SCHALTER-TEMPERATUR, GEMISCHVORWAERMUNG
Y23	ZUENDEVERTILER-TSZ, INDUKTIVGEBER SYSTEM	IGNITION DISTRIBUTOR-HEI, INDUCTIVE SENSOR SYST.	124	Y14	INDUKTIVGEBER-EZF
X17	STECKER-INSTRUMENT	CONNECTOR-INSTRUMENT	116	Y18	MAGNETVENTIL-SCHLIESSDREMPFER
				Y23	ZUENDEVERTILER-TSZ, INDUKTIVGEBERSYSTEM
				Y39	MAGNETVENTIL-SCHUBABSCHALTUNG
				Y41	MAGNETVENTIL-LEERLAUFREGULIERUNG
				Y42	INDUKTIVGEBER-TSZ
				X10	STECKER-ZUENDUNGSEINSTELLUNG
				X17	STECKER-INSTRUMENT
				X18	STECKER-KABELSATZ, TSZ, 3 POLIG

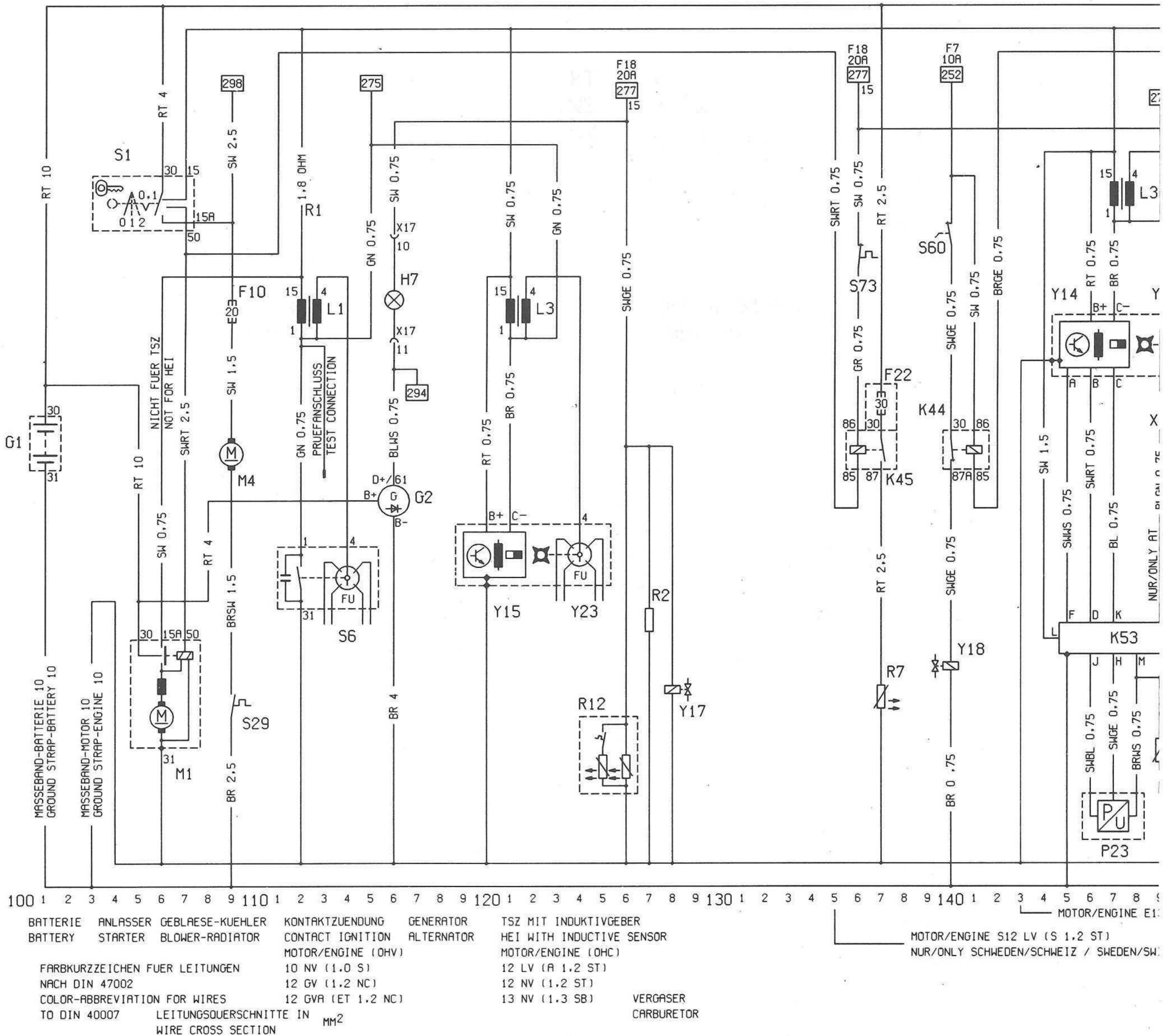

FUSE (IN FUSE BOX)	137
TELLTALE-CHOKE	156
IGNITION MODUL-IGNITION COIL,HEI	162..164
RELAY-DASHPOT	140,141
RELAY-MIXTURE PREHEATING	136,137
TIMING CONTROL-EST	144..151
RELAY-REVOLUTION,ENGINE	159..161
RELAY-IDLING CONTROL	153,154
IGNITION COIL-HEI,INDUCTIVE SENSOR SYSTEM	147,148 160,161
VACUUM SENSOR-INTAKE MANIFOLD	146..148
SENSOR-OIL TEMPERATURE,EST	149
MIXTURE-PREHEATING	137
SWITCH-BOWDEN CABLE,CHOKE	156
SWITCH-CLUTCH PEDAL	140,153
SWITCH-THROTTLE VALVE	159
SWITCH-TEMPERATURE,MIXTURE PREHEATING	136
INDUCTIVE SENSOR-EST	145..147
SOLENOID VALVE-DASHPOT	140
IGNITION DISTRIBUTOR-HEI,INDUCTIVE SENSOR SYST.	167
SOLENOID VALVE-COASTING,FUEL CUT OFF	161
SOLENOID VALVE-IDLING CONTROL	153
INDUCTIVE SENSOR-HEI	163,164
CONNECTOR-IGNITION ADJUSTMENT	150,151
CONNECTOR-INSTRUMENT	156
CONNECTOR-WIRING HARNESS,HEI,3 PINS	160,162,163

F1	SICHERUNG (IM SICHERUNGSKASTEN)
H30	KONTROLLEUCHE-MOTOR,TBI
K57	STEUERGERAET-TBI
K58	RELAIS-PUMPE,KRAFTSTOFF
L3	ZUENDSPULE-TSZ,INDUKTIVGEBER SYSTEM
M21	PUMPE-KRAFTSTOFF
M33	STELLGLIED-LEERLAUF
P14	GEBER-WEGSTRECKE
P23	UNTERDRUCKGEBER-SAUGROHR
P30	TEMPERATURGEBER-KUEHLMITTEL
P33	LAMBDA SONDE
P34	GEBER-DROSSELKLAPPENSTELLUNG
S91	SCHALTER-OELDRUCK,TBI
Y14	INDUKTIVGEBER-EZF
Y24	ZUENDVERTEILER-EZF
Y32	EINSPRITZVENTIL-TBI
X11	STECKER-KABELSATZ,TBI,5 POLIG
X13	PRUEFSTECKER

FUSE (IN FUSE BOX)	196
TELLTALE-ENGINE,TBI	184
CONTROL UNIT-TBI	178..193
RELAY-PUMP,FUEL	195,196
IGNITION COIL-HEI,INDUCTIVE SENSOR SYSTEM	172,173
PUMP-FUEL	196
POWER UNIT-IDLING	188..191
SENSOR-DISTANCE	177,178
VACUUM SENSOR-INTAKE MANIFOLD	187..189
TEMPERATURE SENSOR-COOLING AGENT	185
LAMBDA SENSOR	193
SENSOR-THROTTLE VALVE POSITION	190..192
SWITCH-OIL PRESSURE,TBI	198,199
INDUCTIVE SENSOR-EST	169..172
IGNITION DISTRIBUTOR-EST	175
INJECTION VALVE-TBI	179
CONNECTOR-WIRING HARNESS,TBI,5 PINS	181,184,196,199
TEST CONNECTOR	183,186,187

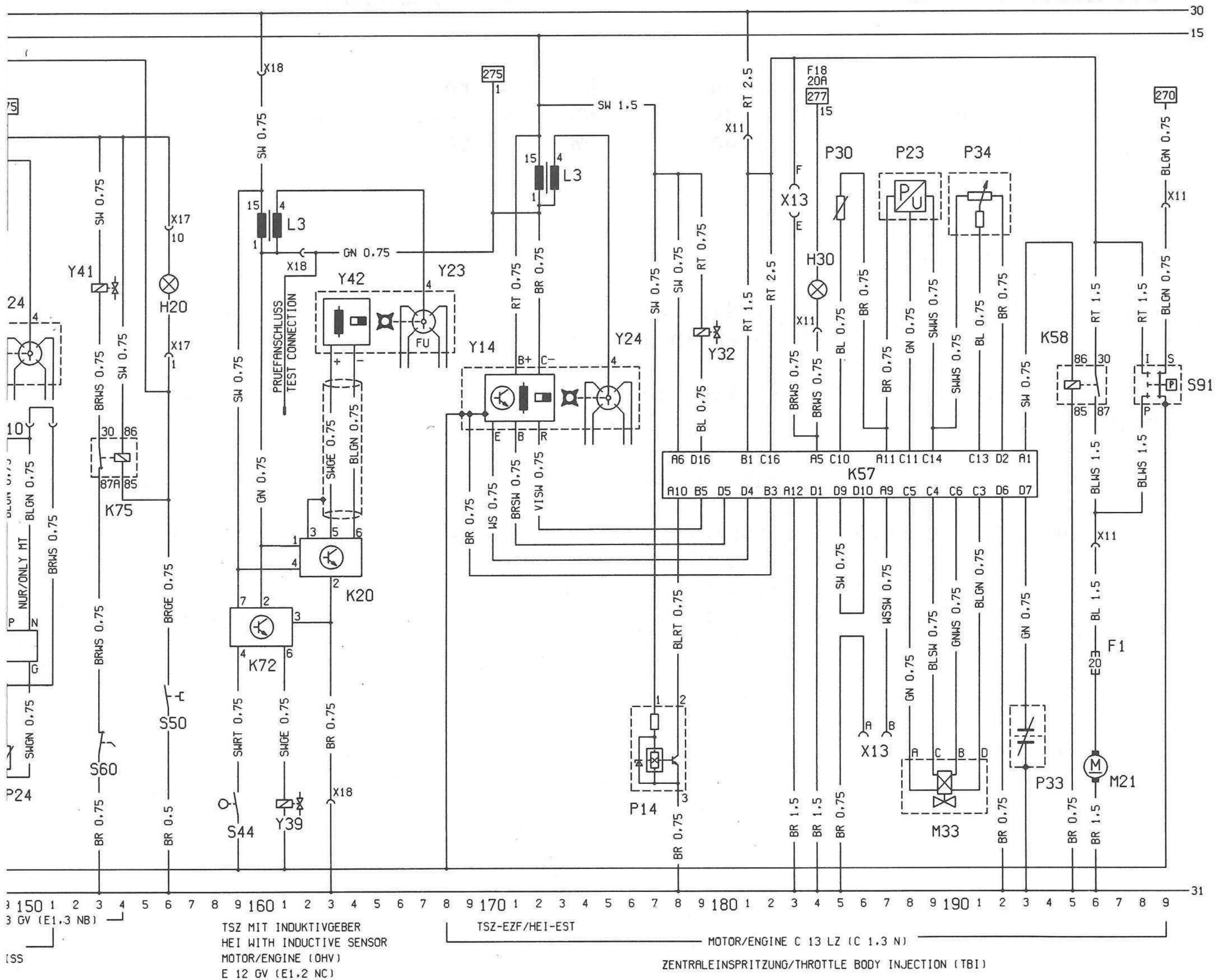

## Schaltplan für Corsa-A

(ab Modelljahr 1987)

## Schaltplan II (C 5356)

Leitungskennzeichen  
Querschnitt (mm<sup>2</sup>)  
Kennfarbe  
Grundfarbe

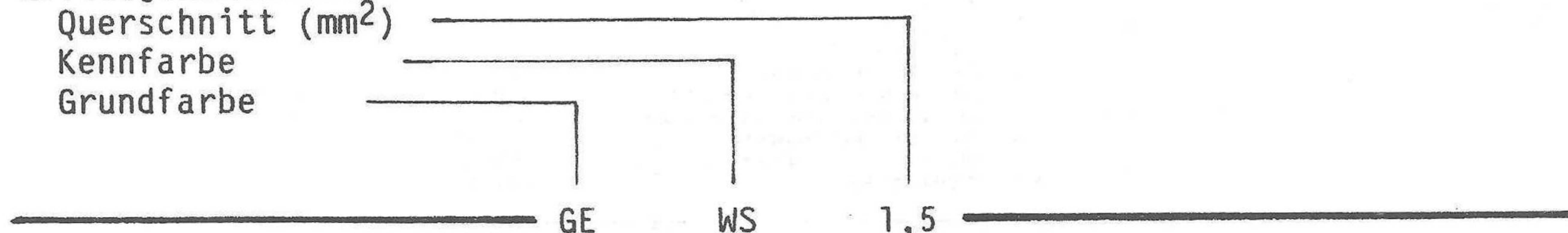

BL = blau	GE = gelb	RT = rot	LI = lila
HBL = hellblau	GR = grau	WS = weiß	VI = violett
BR = braun	GN = grün	SW = schwarz	

### Leistungsverbindungen

Umrahmte Nummern, z. B. **358**, die auf einen anderen Strompfad verweisen, kennzeichnen Leistungsverbindungen in andere Strompfade.

Schaltplan-Änderung gegenüber bisheriger Ausführung in TI-C-65, N-44, vom August 1985:

- Strompfad 215: an Warnsummer-Scheinwerfereinschaltkontrolle H19 Kl. 15 zugefügt.
- Strompfad 244 bis 248: Steuergerät-Fahrlicht, reduziert K62 für England zugefügt.
- Strompfad 267 bis 278: Instrumente waren auf Blatt 1.
- Strompfad 287 bis 299: Gebläse, heizbare Heckscheibe waren auf Blatt 1, Gebläse 1-stufig entfernt.
- Wischer-Wascher Front- und Heckscheibe sowie Wascher-Scheinwerfer auf Blatt 3 übertragen.
- Strompfad 224: an Relais-Nebelscheinwerfer K5 Leitung für Schweiz an Kl. 85 entfernt.

E1	STANDLICHT-LINKS	PARKING LAMP-LEFT	201	F6,F7,F15	SICHERUNG (IM SICHERUNGSKASTEN)	H3	KONTROLLEUCHE-BLINKLICHT
E2	SCHLUSSLICHT-LINKS	TAIL LAMP-LEFT	202			H6	KONTROLLEUCHE-WARNBLINKANLAGE
E3	LEUCHE-KENNZEICHEN	LAMP-LICENCE PLATE	212			H9	BREMSLICHT-LINKS
E4	STANDLICHT-RECHTS	PARKING LAMP-RIGHT	210			H10	BREMSLICHT-RECHTS
E5	SCHLUSSLICHT-RECHTS	TAIL LAMP-RIGHT	211			H11	BLINKLICHT-VORN LINKS
E6	LEUCHE-MOTORRAUM	LAMP-ENGINE COMPARTMENT	205			H12	BLINKLICHT-HINTEN LINKS
E7	FERNLICHT-LINKS	HIGH BEAM-LEFT	217			H13	BLINKLICHT-VORN RECHTS
E8	FERNLICHT-RECHTS	HIGH BEAM-RECHTS	218			H14	BLINKLICHT-HINTEN RECHTS
E9	ABBLENDLICHT-LINKS	LOW BEAM-LEFT	220			H17	KONTROLLEUCHE-BLINKLICHT, ANHAENGER
E10	ABBLENDLICHT-RECHTS	LOW BEAM-RIGHT	221			H33	ZUSATZBLINKLICHT-LINKS
E11	LEUCHTEN-INSTRUMENT	LIGHTS-INSTRUMENT	206			H34	ZUSATZBLINKLICHT-RECHTS
E20	NEBELSCHEINWERFER-LINKS	FOG LAMP-LEFT	224				
E21	NEBELSCHEINWERFER-RECHTS	FOG LAMP-RIGHT	225				
E24	NEBELSCHLUSSLEUCHE	FOG LAMP-REAR	233				
E26	LEUCHE-SCHALTER, LICHT	LAMP-SWITCH, LIGHT	207				
E31	LEUCHE-SYMBOL-EINSATZ, SCHALTER	LAMP-SYMBOL INSERT, SWITCH	205				
E34	LEUCHE-HEIZUNGSBETRIEBUNG	LAMP-HEATER CONTROL	205				
F2,F3,F4,F5	SICHERUNG (IM SICHERUNGSKASTEN)	FUSE (IN FUSE BOX)	217,218,220,221				
F12,F13,F14	SICHERUNG (IM SICHERUNGSKASTEN)	FUSE (IN FUSE BOX)	225,226,203,210				
H8	KONTROLLEUCHE-FERNLICHT	TELLTALE-HIGH BEAM	219			K2	BLINKGEBER
H19	WARNSUMMER-SCHWELGEREINSCHALTUNG	BUZZER-HEADLAMPS-ON WARNING	214,215			K10	BLINKGEBER-ANHAENGER
						K59	RELAIS-FAHRLICHT
						K62	STEUERGERAET-FAHRLICHT, REDUZIERT
K5	RELAIS-SCHWELGEREINSCHALTUNG	RELAY-FOG LAMP	224,225				
S2	SCHALTER ZSB-LICHT	SWITCH ASM-LIGHT				S5	SIGNALSCHALTER ZSB
S2.1	SCHALTER-LICHT	SWITCH-LIGHT	209,210			S5.3	SCHALTER-BLINKER
S5	SIGNALSCHALTER ZSB	TURN SIGNAL SWITCH ASM				S8	SCHALTER-BREMSLICHT
S5.2	SCHALTER-ABBLENDLICHT	SWITCH-LOW BEAM	219,220			S52	SCHALTER-WARNLICHT
S21	SCHALTER-NEBELSCHEINWERFER	SWITCH-FOG LAMP	228,230				
S22	SCHALTER-NEBELSCHLUSSLEUCHE	SWITCH-FOG LAMP, REAR	232,233				
S47	KONTAKTSCHALTER-TUER UND SCHWELGEREINSCHALTUNG	CONTACT SWITCH-DOOR AND HEADLAMPS-ON WARNING	214,215				
X1	STECKDOSE-ANHAENGER	SOCKET-TRAILER	203,209			X1	STECKDOSE-ANHAENGER
X2	STECKANSCHLUSS-ZUSATZVERBRAUCHER	CONNECTOR-AUXILIARY USERS	214,215			X17	STECKER-INSTRUMENT
X17	STECKER-INSTRUMENT	CONNECTOR-INSTRUMENT	205,207,219				

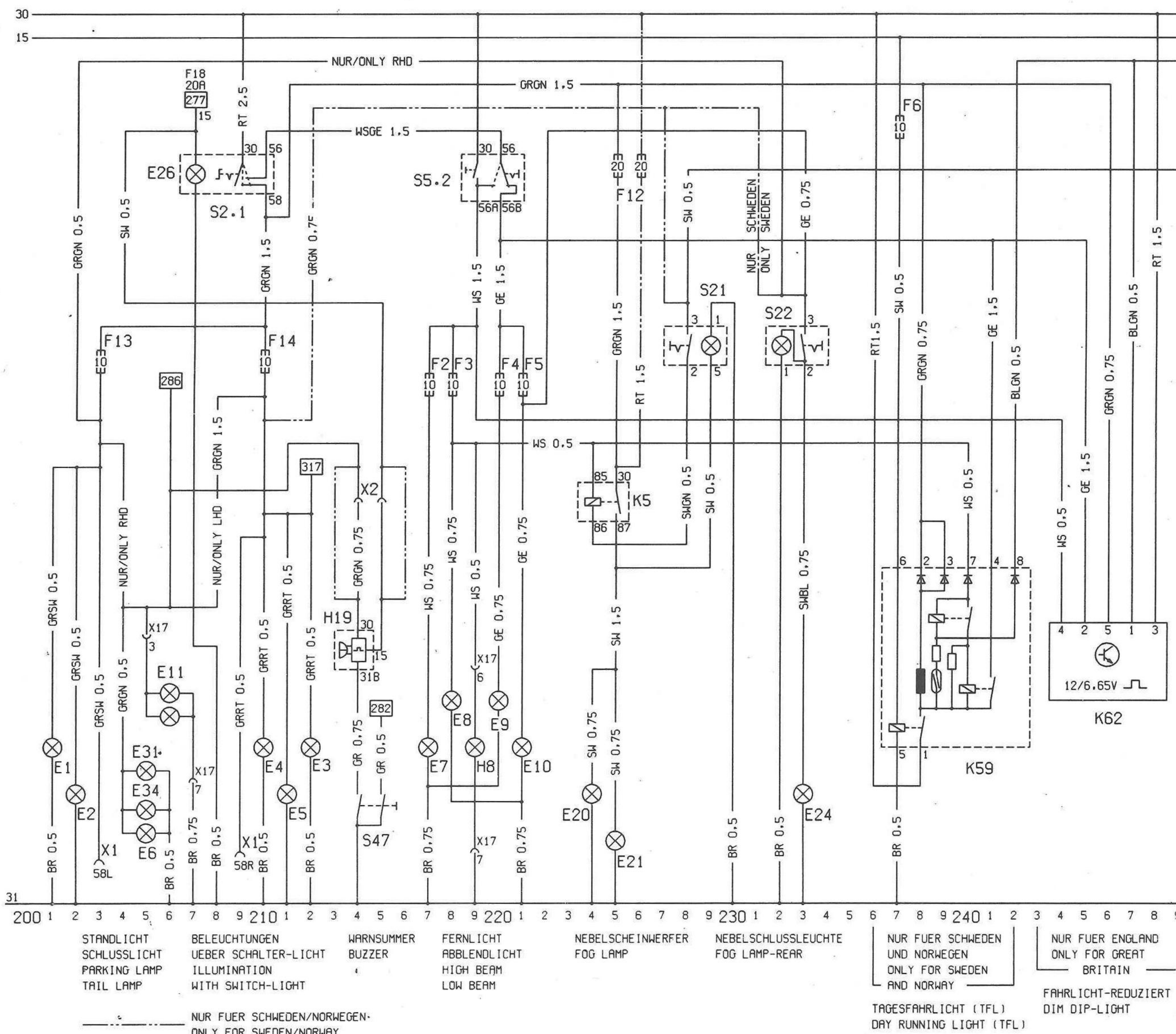

FUSE (IN FUSE BOX) 237,253,250

TELLTALE-TURN SIGNAL LAMP 261  
 TELLTALE-HAZARD WARNING SYSTEM 257  
 STOP LAMP-LEFT 252  
 STOP LAMP-RIGHT 253  
 TURN SIGNAL LAMP-FRONT LEFT 259  
 TURN SIGNAL LAMP-REAR LEFT 260  
 TURN SIGNAL LAMP-FRONT RIGHT 263  
 TURN SIGNAL LAMP-REAR RIGHT 264  
 TELLTALE-TURN SIGNAL LAMP,TRAILER 255  
 AUXILIARY TURN SIGNAL LAMP-LEFT 258  
 AUXILIARY TURN SIGNAL LAMP-RIGHT 262

FLASHER UNIT 256  
 FLASHER UNIT-TRAILER 255,256  
 RELAY-RUNNING LIGHT 236..242  
 CONTROL UNIT-DIM DIP LIGHT 244..248

TURN SIGNAL SWITCH-ASM 262,263  
 SWITCH-TURN SIGNAL 253  
 SWITCH-STOP LAMP 253  
 SWITCH-HAZARD WARNING 256..260

SOCKET-TRAILER 250,251,261,265  
 CONNECTOR-INSTRUMENT 261

E13 LEUCHTE-HECKRAUM  
 E14 LEUCHTE-INNEN  
 E15 LEUCHTE-HANDSCHUHKASTEN  
 E16 LEUCHTE-ZIGARETTENANZUENDER  
 E17 RUECKFAHRSCHEINWERFER-LINKS  
 E19 HECKSCHEIBE-HEIZBAR  
 E32 LEUCHTE-UHR  
 E33 LEUCHTE-ASCHE

F8,9,16,18 SICHERUNG (IM SICHERUNGSKASTEN)  
 H1 EMPFANGSGERAET  
 H4 KONTROLLEUCHTE-OELDRUCK  
 H5 KONTROLLEUCHTE-KUPPLUNG,BREMSFLUESSIGKEIT & FESTSTELLBREMSE  
 K1 RELAIS-HECKSCHEIBE,HEIZBAR  
 M3 MOTOR-GEBLAESE,HEIZUNG

P1 KRAFTSTOFFANZEIGE  
 P2 TEMPERATURANZEIGE-KUEHLMITTEL  
 P3 UHR  
 P4 GEBER-KRAFTSTOFFVORRAT  
 P5 GEBER-TEMPERATUR,KUEHLMITTEL  
 P7 DREHZAHLMESSER  
 P8 OELDRUCKMESSER  
 P9 VOLTMETER  
 P10 GEBER-OELDRUCK

R3 ZIGARETTENANZUENDER  
 S2 SCHALTER ZSB-LICHT  
 S2.2 SCHALTER-LEUCHTE,INNEN  
 S3 SCHALTER-GEBLAESE,HEIZUNG & HECKSCHEIBE,HEIZBAR  
 S7 SCHALTER-RUECKFAHRSCHEINWERFER  
 S11 KONTROLLSCHALTER-BREMSFLUESSIGKEIT  
 S13 SCHALTER-FESTSTELLBREMSE  
 S14 SCHALTER-OELDRUCK  
 S15 SCHALTER-LEUCHTE,HECKRAUM  
 S16 SCHALTER-INNENLEUCHTE (FAHRETTUER)  
 S17 SCHALTER-INNENLEUCHTE (BEIFAHRETTUER)  
 S18 SCHALTER-LEUCHTE,HANDSCHUHKASTEN  
 X2 STECKANSCHLUSS-ZUSATZVERBRAUCHER  
 X17 STECKER-INSTRUMENT

LAMP-TRUNK COMPARTMENT 280  
 LAMP-PASSENGER COMPARTMENT 281  
 LAMP-GLOVE BOX 290  
 LAMP-CIGARETTE LIGHTER 288  
 BACK UP-LAMP LEFT 291  
 BACK WINDOW-HEATED 293  
 LAMP-CLOCK 286  
 LAMP-ASHTRAY 287

FUSE (IN FUSE BOX) 293,298,280,270  
 RECEIVER 284  
 TELLTALE-OIL PRESSURE 269  
 TELLTALE-CLUTCH,BRAKE FLUID & PARKING BRAKE 267

RELAY-BACK WINDOW,HEATED 293,294  
 MOTOR-BLOWER,HEATED 297..299

FUEL INDICATOR 271  
 TEMPERATURE INDICATOR-COOLING AGENT 273  
 CLOCK 285  
 SENSOR-FUEL 271  
 SENSOR-TEMPERATURE,COOLING AGENT 273  
 TACHOMETER 276  
 GAUGE-OIL PRESSURE 278  
 VOLTMETER 277  
 SENSOR-OIL PRESSURE 278

CIGARETTE LIGHTER 289  
 SWITCH ASM-LIGHT  
 SWITCH-LIGHT,PASSENGER COMPARTMENT 281  
 SWITCH-BLOWER,HEATER & BACK WINDOW,HEATED 295..299  
 SWITCH-BACK UP LAMP 291  
 CONTROL SWITCH-BRAKE FLUID 268  
 SWITCH-PARKING BRAKE 267  
 SWITCH-OIL PRESSURE 269  
 SWITCH-LAMP,TRUNK COMPARTMENT 280  
 SWITCH-LAMP,PASSENGER COMP.(DRIVER DOOR) 282  
 SWITCH-LAMP,PASSENGER COMP.(CODRIVER DOOR) 283  
 SWITCH-LAMP,GLOVE BOX 290  
 CONNECTOR-AUXILIARY USERS 284,288,290  
 CONNECTOR-INSTRUMENT 267,269,270..273,276

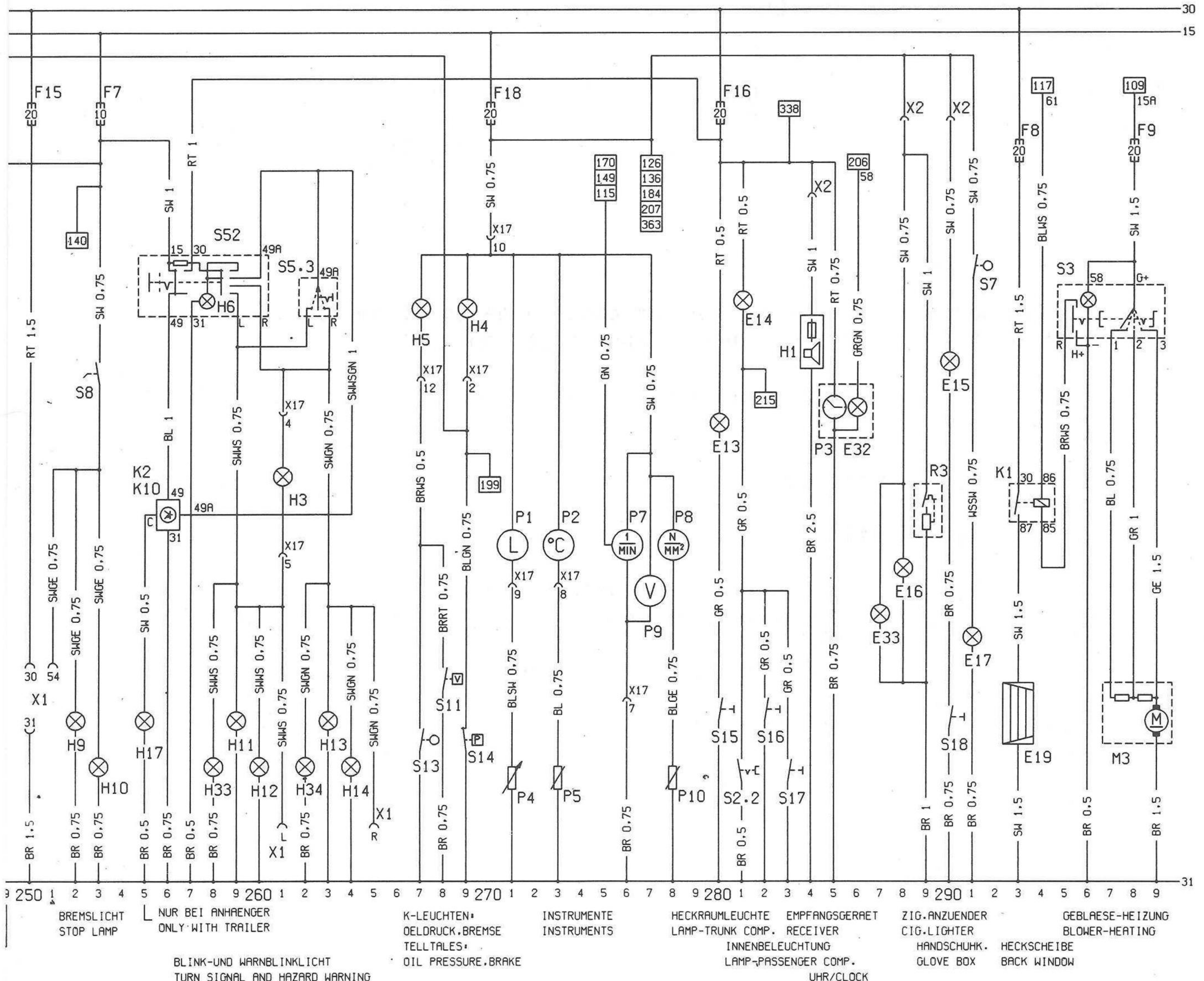

## Schaltplan für Corsa-A

(ab Modelljahr 1987)

## Schaltplan III (C 5357)

Leitungskennzeichen  
Querschnitt (mm<sup>2</sup>)  
Kennfarbe  
Grundfarbe

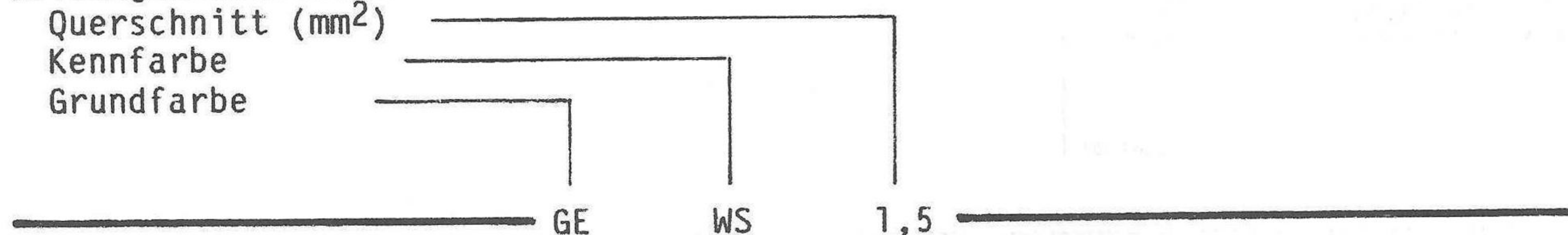

BL = blau	GE = gelb	RT = rot	LI = lila
HBL = hellblau	GR = grau	WS = weiß	VI = violett
BR = braun	GN = grün	SW = schwarz	

### Leitungsverbindungen

Umrahmte Nummern, z. B. 358, die auf einen anderen Strompfad verweisen, kennzeichnen Leitungsverbindungen in andere Strompfade.

Schaltplan-Änderung gegenüber bisheriger Ausführung in TI-C-65, N-44, vom August 1985:

- Motor-Zentraleinspritzung (C13LZ) auf Blatt 1 übertragen.
- Strompfad 301 bis 332: Wischer-Wascher Front- und Heckscheibe sowie Wascher-Scheinwerfer waren auf Blatt 2.
- Strompfad 334: Signalhorn H2 war auf Blatt 2.



F17 SICHERUNG (IM SICHERUNGSKASTEN)  
 F21 SICHERUNG-WASCHERANLAGE, SCHEINWERFER  
 H2 SIGNALHORN  
 K8 RELAIS-INTERVALL, WISCHER FRONTSCHIEBE  
 K9 ZEITRELAIS-WASCHERANLAGE, SCHEINWERFER  
 K30 RELAIS-INTERVALL, WISCHER HECKSCHIEBE

FUSE (IN FUSE BOX)  
 FUSE-WASHER UNIT, HEADLAMPS  
 SIGNAL HORN  
 RELAY-INTERVAL, WIPER WINDSHIELD  
 RELAY-TIME DELAY, WASHER UNIT, HEADLAMPS  
 RELAY-INTERVAL, WIPER, BACK WINDOW

302  
 318  
 334  
 310..313  
 316..318  
 323..325

E25 HEIZMATTE-VORDERSITZ, LINKS  
 E30 HEIZMATTE-VORDERSITZ, RECHTS

M2 MOTOR-WISCHER, FRONTSCHIEBE  
 M5 PUMPE-WASCHER, FRONTSCHIEBE  
 M8 MOTOR-WISCHER, HECKSCHIEBE  
 M9 PUMPE-WASCHER, HECKSCHIEBE  
 M24 PUMPE-WASCHER, SCHEINWERFER

MOTOR-WIPER, WINDSHIELD  
 PUMP-WASHER, WINDSHIELD  
 MOTOR-WIPER, BACK WINDOW  
 PUMP-WASHER, BACK WINDOW  
 PUMP-WASHER, HEADLAMPS

302..305, 308..311  
 301, 307  
 321..323, 329..331  
 326, 332  
 318

F11 SICHERUNG (IM SICHERUNGSKASTEN)  
 K37 RELAIS-ZENTRALVERRIEGELUNG, TUER

M14 MOTOR-FENSTERHEBER, VORN LINKS  
 M15 MOTOR-FENSTERHEBER, VORN RECHTS  
 M19 MOTOR-ZENTRALVERRIEGELUNG, TUER, HINTEN LINKS  
 M20 MOTOR-ZENTRALVERRIEGELUNG, TUER, HINTEN RECHTS  
 M29 AUSSENSPIEGEL-EINSTELLBAR, RECHTS  
 M32 MOTOR-ZENTRALVERRIEGELUNG, BEIFAHRERTUER

S30 SCHALTER-HEIZMATTE, VORDERSITZ LINKS  
 S37 SCHALTER-FENSTERHEBER, VORN LINKS  
 S41 SCHALTER-ZENTRALVERRIEGELUNG, FAHRERTUER  
 S46 SCHALTER-HEIZMATTEN, VORDERSITZE  
 S68 SCHALTER-AUSSENSPIEGELEINSTELLUNG  
 S78 SCHALTER-FENSTERHEBER, VORN RECHTS

S9 SCHALTER ZSB-WISCHERANLAGE  
 S9.1 SCHALTER-WISCHER, FRONTSCHIEBE  
 S9.2 SCHALTER-WISCHER, FRONTSCHIEBE, INTERVALL  
 S9.3 SCHALTER-WISCHER, HECKSCHIEBE, INTERVALL  
 S64 SCHALTER-SIGNALHORN

SWITCH ASM-WIPER UNIT  
 SWITCH-WIPER, WINDSHIELD  
 SWITCH-WIPER WINDSHIELD, INTERVAL  
 SWITCH-WIPER, BACK WINDOW, INTERVAL  
 SWITCH-SIGNAL HORN

301..304  
 307..311  
 324, 325 331, 332  
 334

X2 STECKANSCHLUSS-ZUSATZVERBRAUCHER

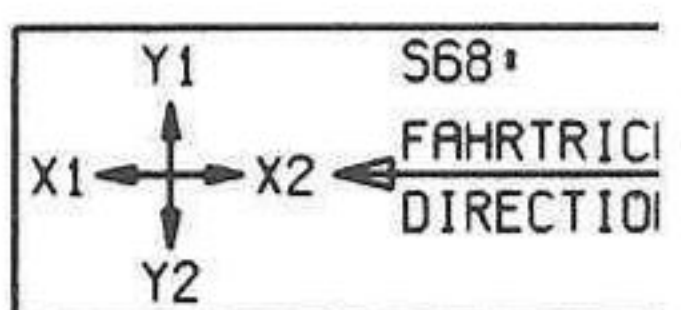
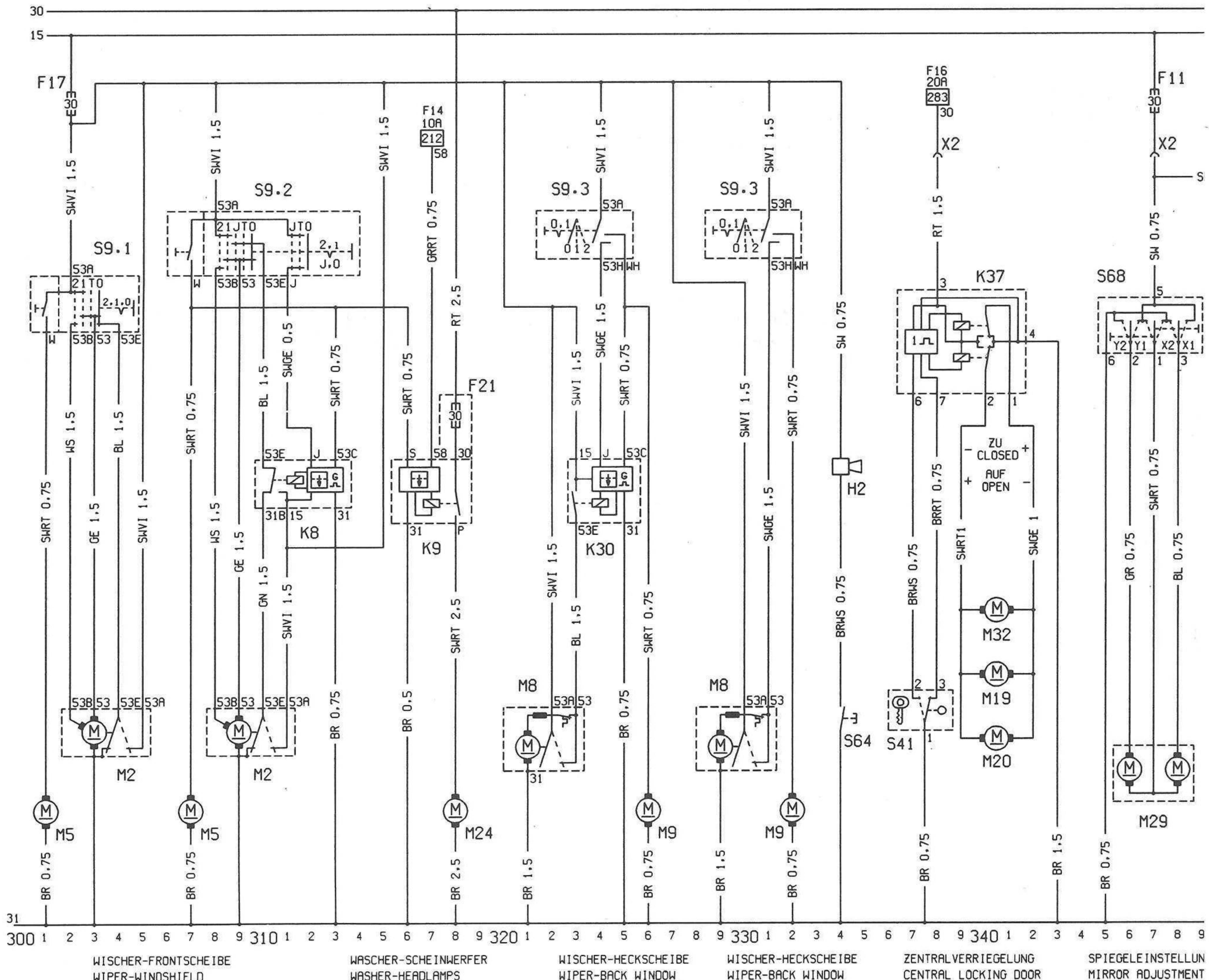

HEATING MAT-FRONT SEAT,LEFT	363
HEATING MAT-FRONT SEAT,RIGHT	367
FUSE (IN FUSE BOX)	347
RELAY-CENTRAL LOCKING,DOOR	337..343
MOTOR-WINDOW LIFTER,FRONT LEFT	351,353
MOTOR-WINDOW LIFTER,FRONT,RIGHT	355,357
MOTOR-CENTRAL LOCKING,DOOR,REAR LEFT	339,342
MOTOR-CENTRAL LOCKING,DOOR REAR RIGHT	339,342
OUTSIDE MIRROR-ADJUSTMENT,RIGHT	346..348
MOTOR-CENTRAL LOCKING,CODRIVER DOOR	339,342
SWITCH-HEATING MAT,FRONT SEAT LEFT	362,363
SWITCH-WINDOW LIFTER,FRONT LEFT	351..354
SWITCH-CENTRAL LOCKING,DRIVER DOOR	337,338
SWITCH-HEATING MATS,FRONT SEATS	365..367
SWITCH-OUTSIDE MIRROR ADJUSTMENT	345..348
SWITCH-WINDOW LIFTER,FRONT RIGHT	355..358
CONNECTOR-AUXILIARY USERS	338,347,363

30  
15

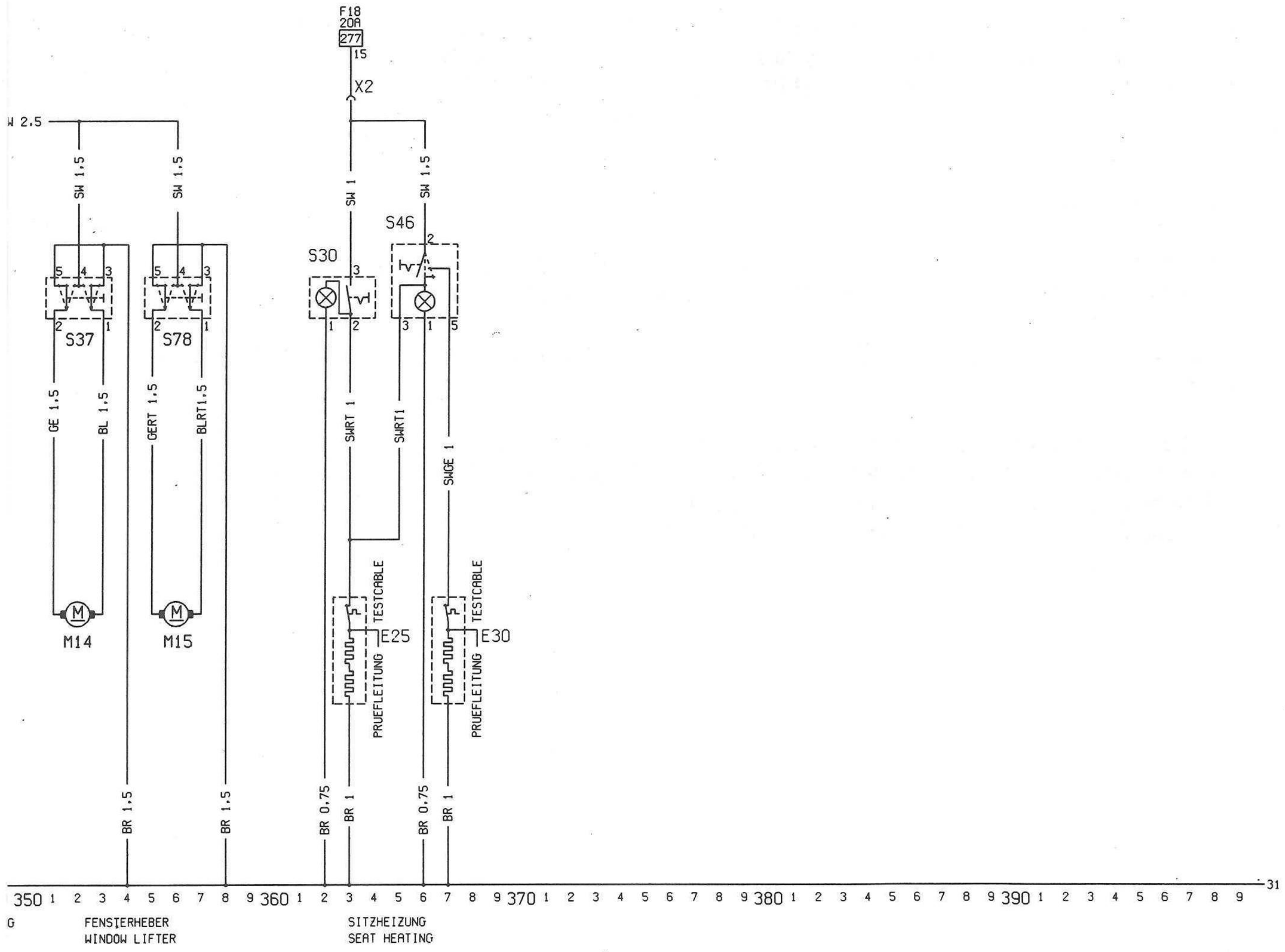

31

HTUNG  
V OF TRAVEL

C 5357