

Fahrzeug-Typ:

Kadett-E
Ascona-C

TECHNISCHE INFORMATION

Adam Opel Aktiengesellschaft Rüsselsheim

Kundendienst Produktinformation

TI-Nummer

TI-C-15

Baugruppe

R - 19

Datum Oktober 1986

Blatt 1 von 5

Bereiche	Inhaber	KD-Leiter	Verkaufsleiter	Teile-Leiter	Gewährleistung	Meister	KD-Berater	Mechaniker
Sichtvermerk/Datum								

Betrifft: Anhängerzugvorrichtung nachträglich einbauen

Fahrzeuge: Kadett-E
Ascona-C

Beim nachträglichen Einbau einer Anhängerzugvorrichtung werden je nach Fahrzeug, Motor und Getriebe teilweise Änderungen an der Fahrzeugfront, an der Luftführung sowie an der Kühlung erforderlich. Hierzu gibt die Broschüre "ANHÄNGELASTEN STÜTZLASTEN DACHLASTEN für OPEL-Fahrzeuge" sowie die Service-Anleitung, Gruppe "R", Auskunft. Nachfolgend erhalten Sie zu diesen Auflagen neue und zusätzliche Hinweise. Bei Neuauflage der Broschüre sowie der entsprechenden Service-Anleitung werden diese Hinweise nachgetragen.

Kadett-E

Änderungen an Frontverkleidung und Kühlung bei Einbau einer Anhängerzugvorrichtung - siehe Tabelle.

Zusätzliche Hinweise sind der Broschüre "Anhängelasten Stützlasten Dachlasten für Opel-Fahrzeuge" zu entnehmen.

Fahrzeug	Motor	Getriebe		Serienmäßige Frontverkleidung, Kühlung				Änderungen Frontverkleidung, Kühlung bei Einbau Anhängerzugvorrichtung		
		MT	AT	obere zwei Grillreihen offen geschlossen		Öffnung hinter Kennzeichenschild offen geschlossen		obere zwei Grillreihen öffnen	Öffnung hinter Kennzeichenschild öffnen	Hochleistungskühlung einbauen
Alle außer GSi und GTE	12 SC 12 ST	x			x		x	x		
	13 N 13 NB 13 S C 13 N	x	x		x		x	x		
	16 16 S 16 SV C 16 LZ	x			x		x	x		
	S 18 NV C 18 NT		x	x			x		x ¹⁾	
	C 18 NE 18 SE	x	x	x			x			x
	16 D 16 DA	x	x	x		x				
GSi GTE	18 E C 18 NE	x	x				x		x	x
	20 SEH C 20 NE	x	x				x		x	

1) nur bei C 16 LZ-Motor

Hinweise für Änderung Frontverkleidung

Beide oberen Grillreihen "A" und Öffnung hinter dem Kennzeichen "B" sind je nach Fahrzeugausstattung - siehe Tabelle - mit einem geeigneten Messer auszuschneiden und bei Bedarf nachzufeilen.

Bei Frontverkleidungen mit separater Abdeckung hinter den Grillreihen "A" ist bei Bedarf diese Abdeckung durch Abschleifen der Haltebolzen zu entfernen.

Bei GSi Abdeckung hinter Kennzeichenschild "B" durch Abschleifen der Haltebolzen entfernen.

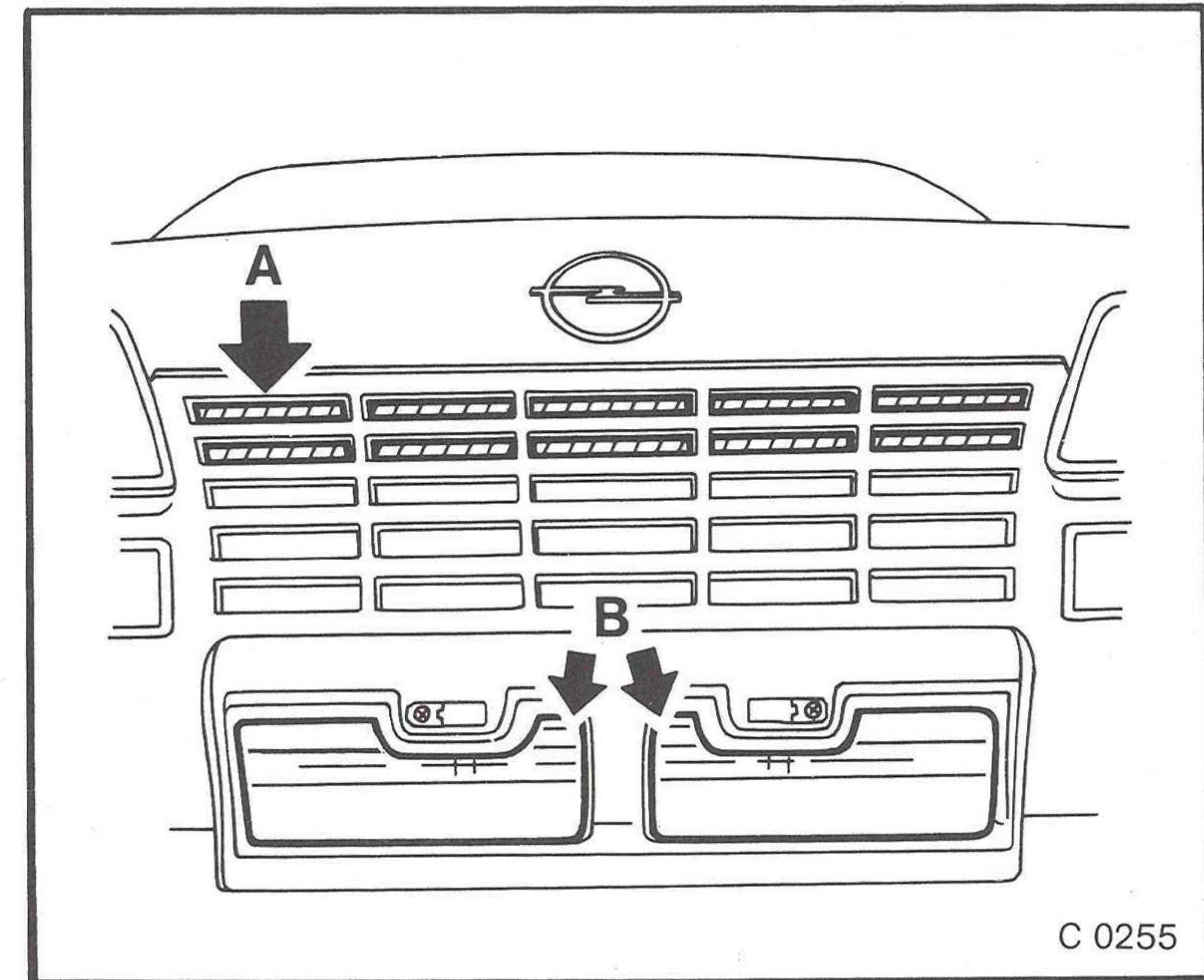

C 0255

Hinweise für Einbau Hochleistungskühlung

Falls vorhanden Ölmeßstabskabelsatz am Lufttrichter lösen, Steckverbindung trennen und seitlich ablegen.

Kabelsatz am Gebläse abziehen und am Lufttrichter lösen. Lufttrichter an oberer Befestigung abschrauben - 2 Sechskantschrauben - und aus unterer Halterung herausziehen.

Gebläse vom Lufttrichter abschrauben - 3 Sechskantmuttern mit Scheiben - Gebläse mit 366 mm Flügeldurchmesser "A" an entsprechenden Lufttrichter "B" anschrauben. Hierbei auf die Lage des elektr. Anschlusses - in Fahrtrichtung unten links - achten. Sechskantmuttern und Scheiben vom bisherigen Gebläse verwenden.

Lufttrichter am Kühler in untere Halterung einsetzen und an oberer Befestigung mit 2 Sechskantschrauben anschrauben.

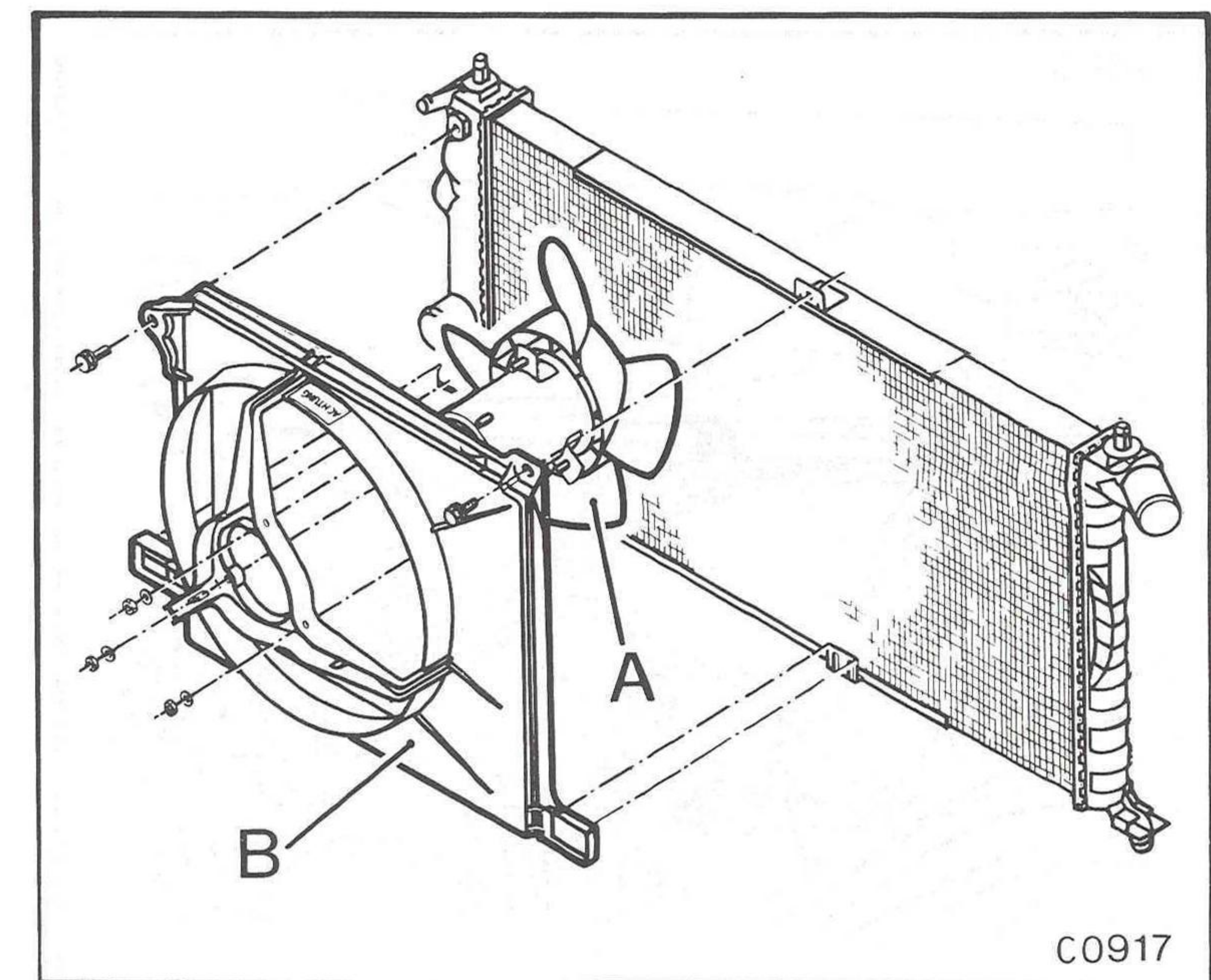

C0917

Kabelsatz "A" am Gebläse anschließen und mit Halteband "B"
an Lufttrichterstrebe befestigen.
Kabelsatz für Ölmeßstabanschluß zusammenstecken und am Luft-
trichter mit 2 Haltebändern "C" befestigen.

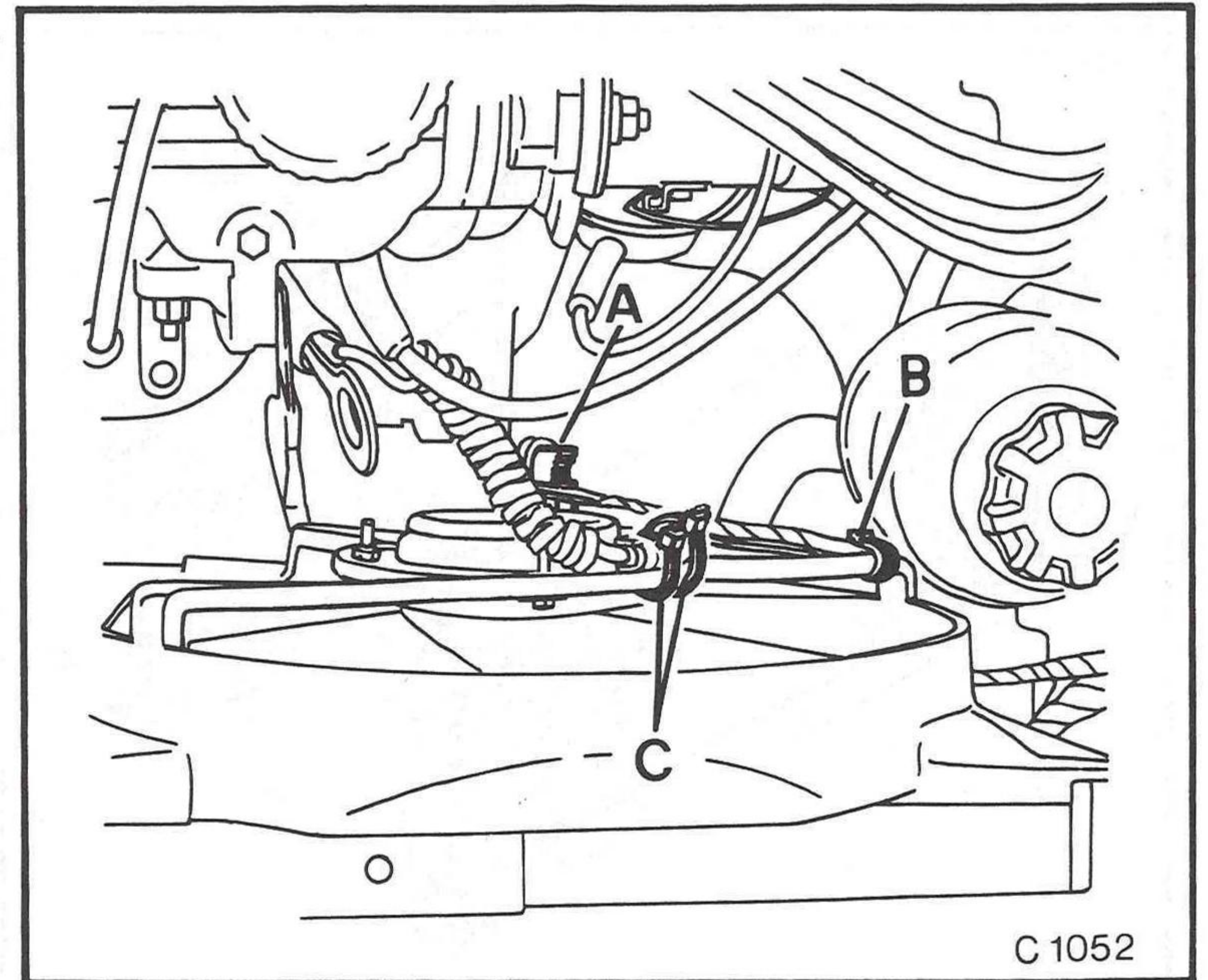

Ascona-C

Änderungen an Fahrzeugfront, Luftführung und Kühlergrill bei Einbau einer Anhängerzugvorrichtung - siehe Tabelle.

Zusätzliche Hinweise sind der Broschüre "Anhängelasten Stützlasten Dachlasten für Opel-Fahrzeuge" zu entnehmen.

Motor	Getriebe		Serienmäßige Fahrzeugfront, Kühlung			Änderungen Fahrzeugfront, Kühlung bei Einbau Anhängerzugvorrichtung			
	MT	AT	Abdeckung Luftschlitze	Luftführung an rechter u. unterer Seite d. Kühlers	Luftführung an rechter Seite d. Kühlers	Abdeckung Luftschlitze entfernen	Luftführung einbauen an rechter u. unterer Seite d. Kühlers	Luftführung einbauen an rechter Seite d. Kühlers	Kühlergrill für Anhängetrieb einbauen
13 N	x		x			x	x		
13 S	x		x			x	x		
		x	x			x		x	
16 N 16 S 16 SV C 16 LZ	x		x			x		x	nur bei GT 1)
		x			x				
16 D 16 DA	x	x			x				
S 18 NV 18 SE	x		x			x		x	nur bei GT 1)
		x			x				
20 NE C 20 NE	x		x			x		x	
		x			x				

1) nur bei Modelljahr 1985 und 1986

Hinweise für Einbau Luftführung an der rechten und unteren Seite des Kühlers

Kühlergrill ausbauen.
Luftführung in Fahrzeugfront einsetzen und mit 9 Haltestopfen befestigen.
Bild B 3318, B 3319 und B 3320 zeigen die Anordnung der Haltestopfen.

Kühlergrill einbauen.

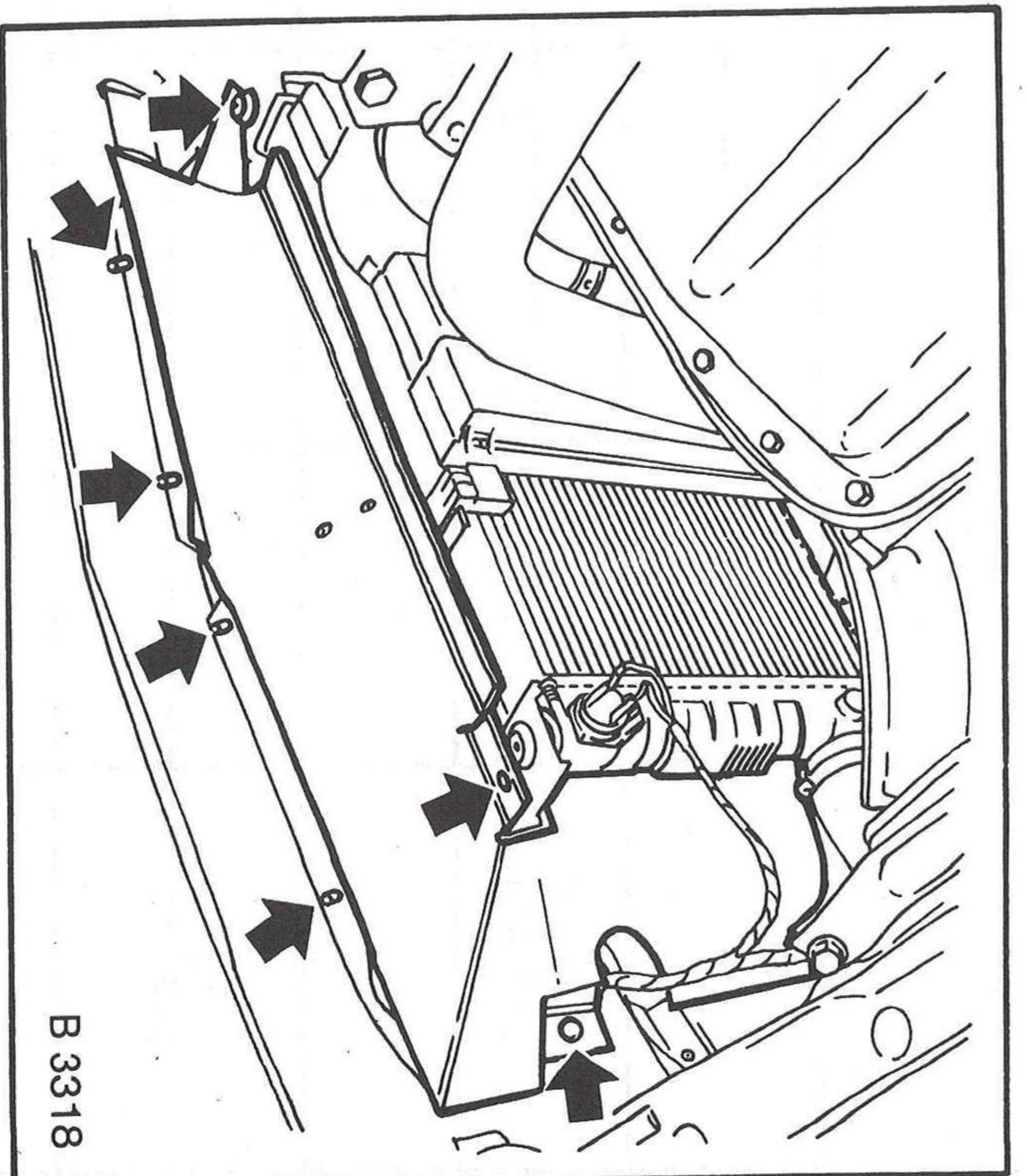

B 3318

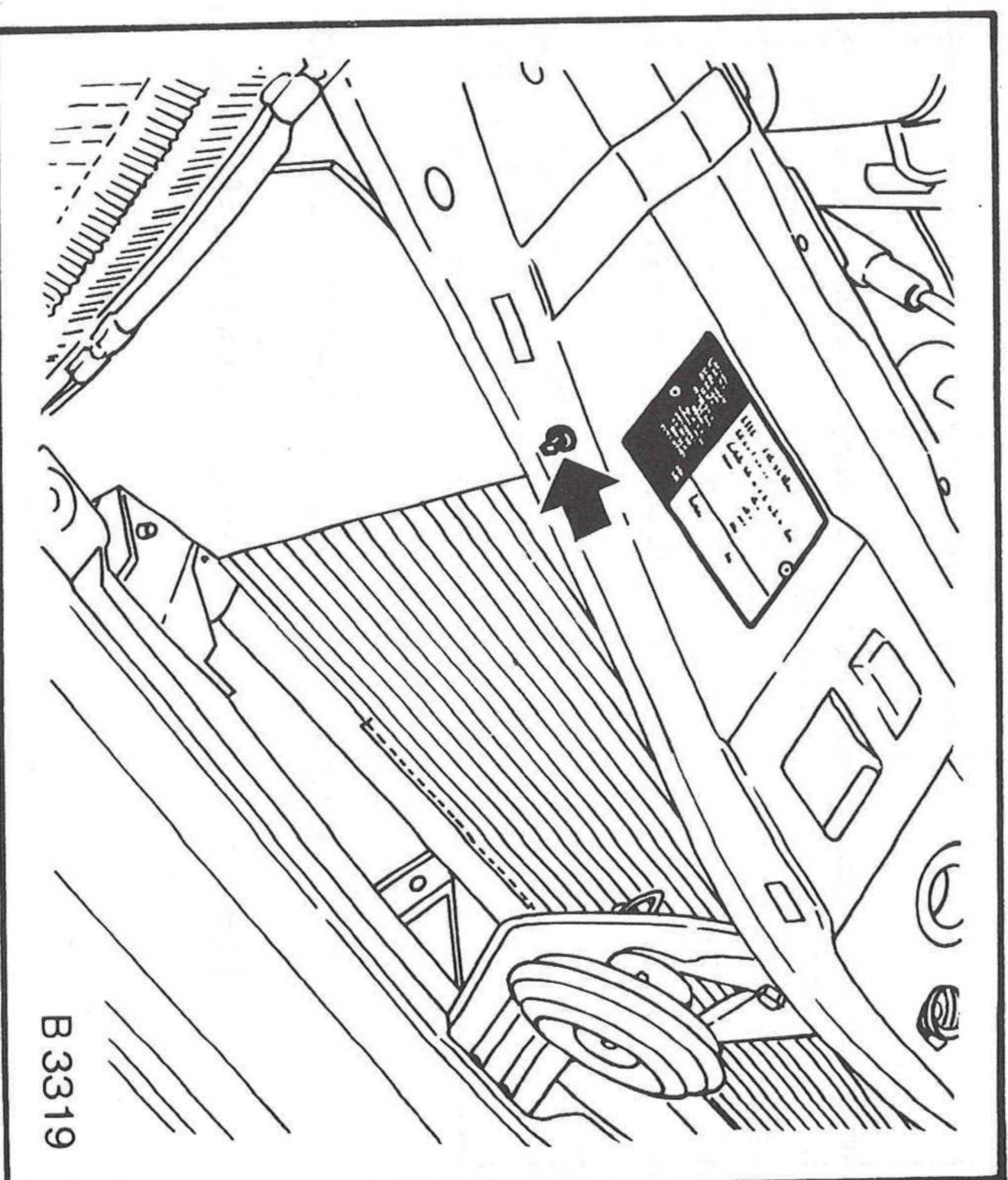

B 3319

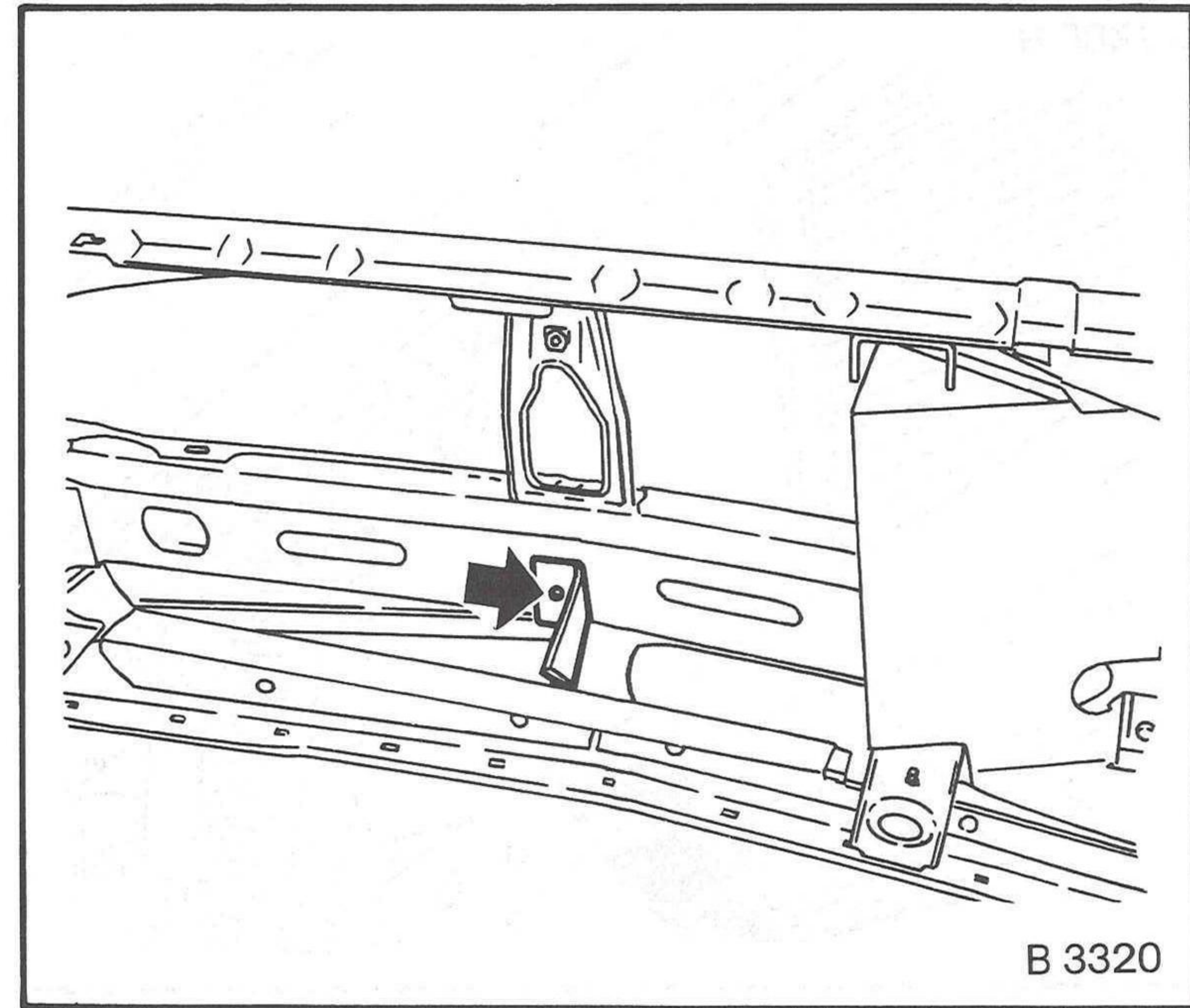

Hinweise für Einbau Luftführung an der rechten Seite des Kühlers

Kühlergrill ausbauen.
Kühler aus oberen und rechten unteren Halterung herausnehmen.

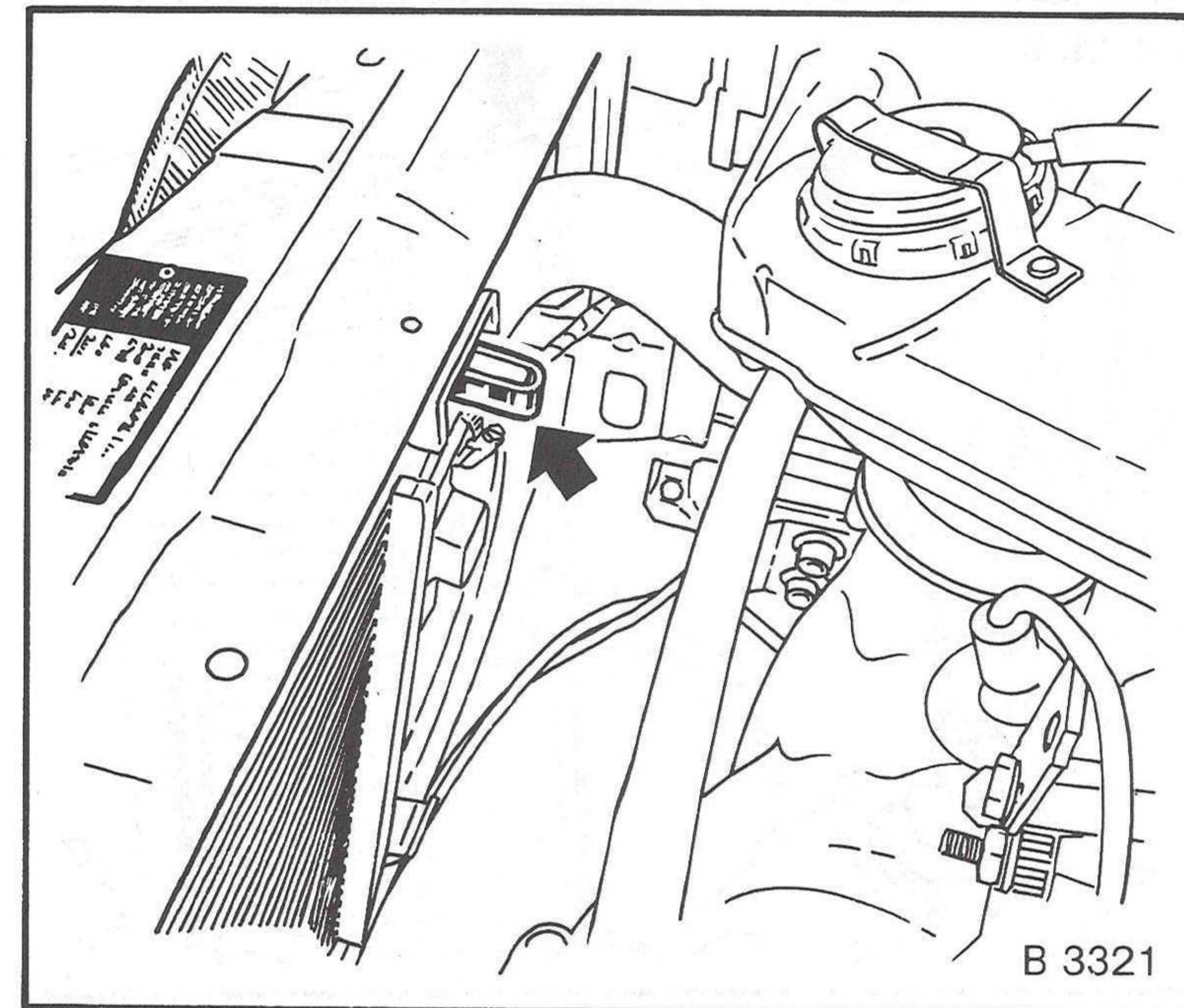

Luftführung in Kühlerhalterung einsetzen und mit 3 Halte-
stopfen an Fahrzeug-Front befestigen.
Kühler wieder befestigen.
Kühlergrill einbauen.

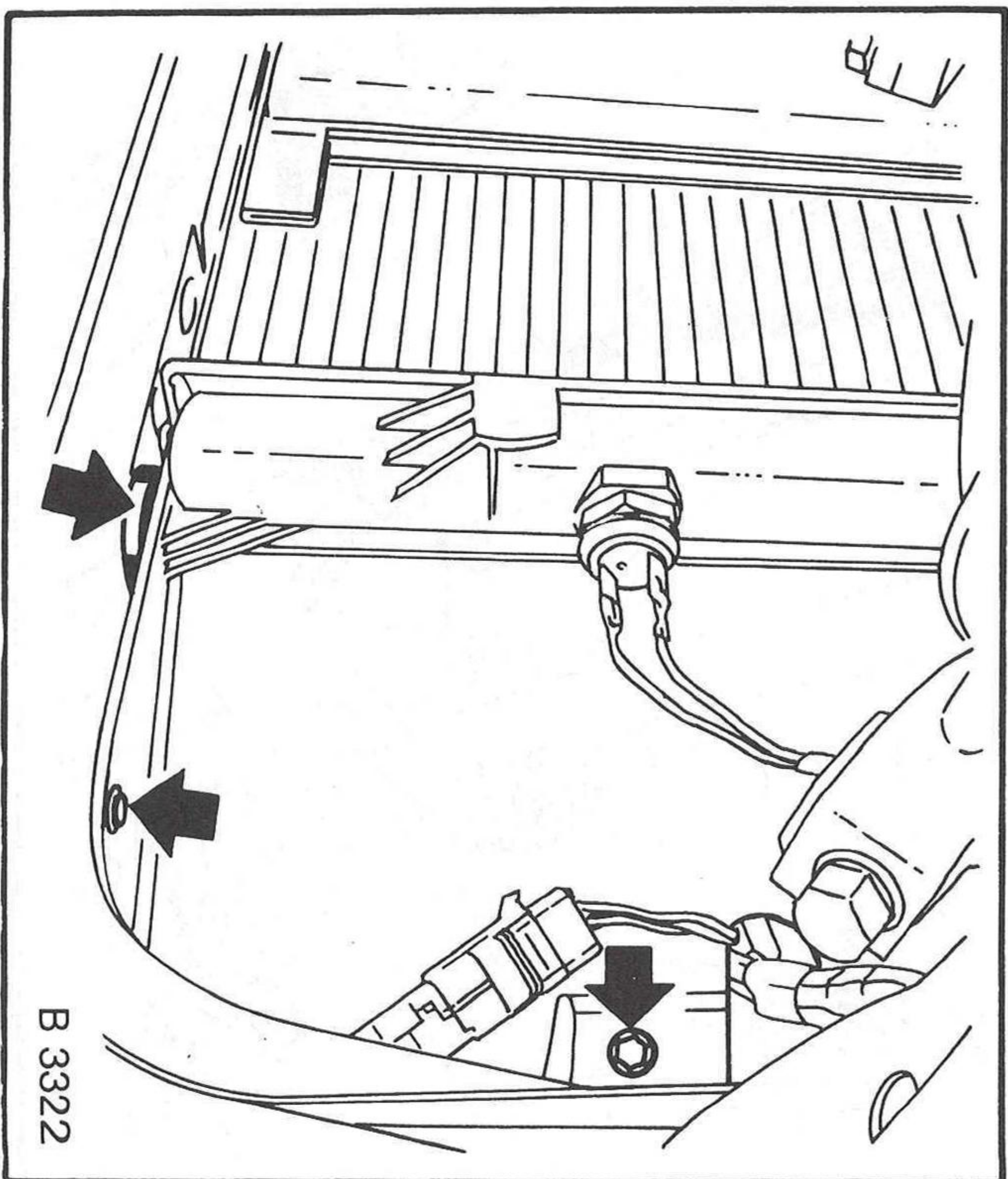

B 3322

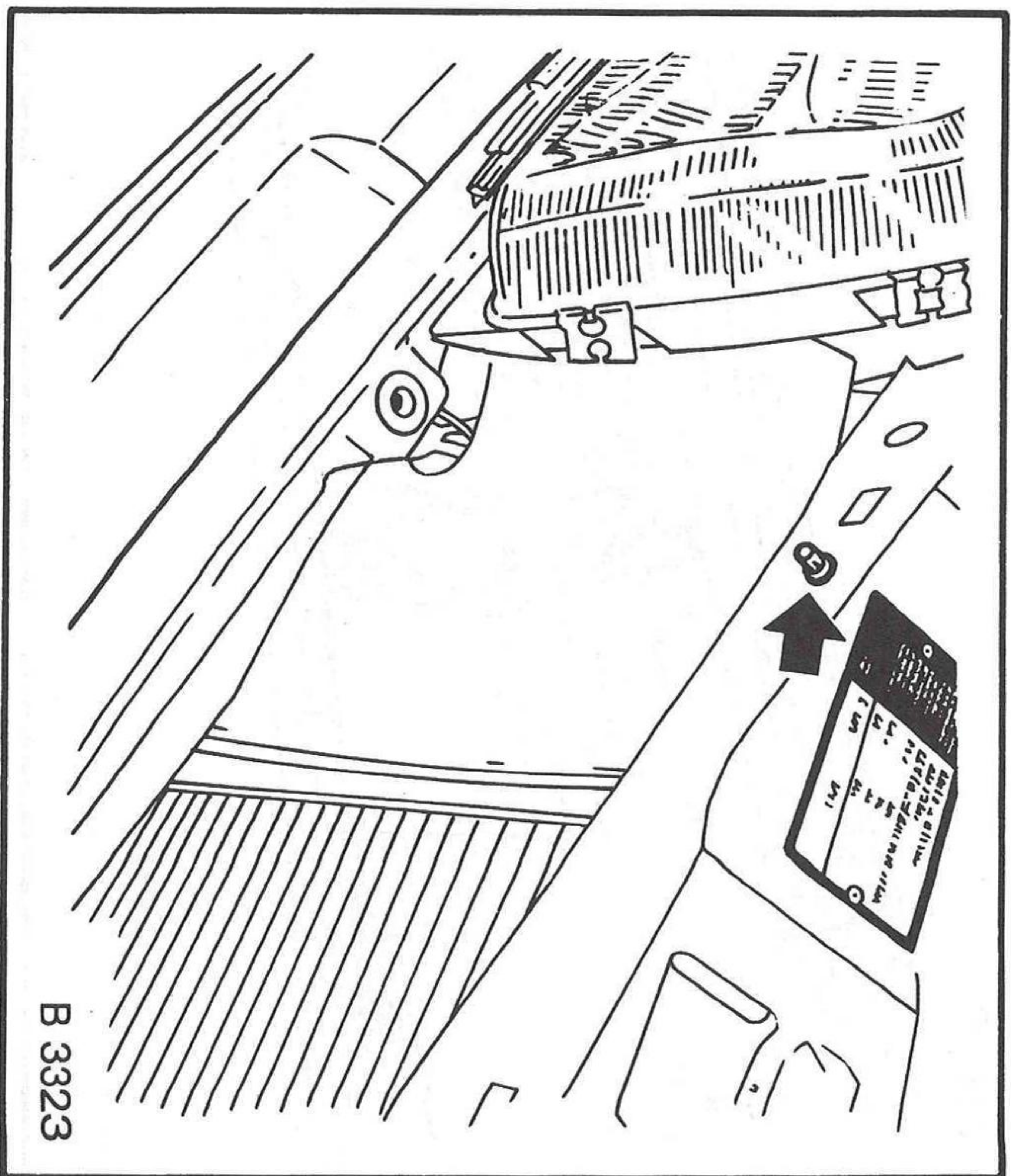

B 3323

Teile:

Kadett-E	
Gebläse	13 41 203 - 90 052 447
Luftrichter	13 41 477 - 90 231 258
Ascona-C	
Luftführung für rechte und untere Seite des Kühlers	13 12 969 - 90 124 866
Luftführung für rechte Seite des Kühlers	13 12 963 - 90 124 869
Stopfen	22 40 861 - 90 022 049

AW-Vorgabe:

	Kadett-E AW	Ascona-C AW
R 5055 00 <u>Anhängierzugvorrichtung nachträglich einbauen</u>	11 39,49	16 81,86,87,88
TC : 29	17 33,34,43,44	12 84,89
+: Bei Kadett-E GSi Frontverkleidung hinter Kennzeichenschild öffnen	16 35,36,45,46 19 GSi	
Zusätzlich:		
23 Verstärkte Kühlung einbauen	2 18 E, 18 SE, C 18 NE	
22 Mehrarbeit für Abdeckung Luftschlitze entfernen	-	8 GT, MY85 u. 86

Alle weiteren Zusatzarbeiten sind dem entsprechenden AW-Planfilm zu entnehmen.