

Fahrzeug-Typ: Kadett-E		TECHNISCHE INFORMATION Adam Opel Aktiengesellschaft Rüsselsheim Kundendienst Produktinformation					TI-Nummer TI-C-12	Baugruppe N - 59
							Datum Oktober 1986	
							Blatt 1	von 6
Bereiche	Inhaber	KD-Leiter	Verkaufsleiter	Teile-Leiter	Gewährleistung	Meister	KD-Berater	Mechaniker
Sichtvermerk/Datum								

Betrifft: Schaltplan

Fahrzeuge: Kadett-E, ab MY 1987

Dieser Technischen Information ist als Anlage der Schaltplan ab Modelljahr 1987 beigelegt.
Der Gesamtschaltplan ist in fünf Detailpläne gegliedert. Er enthält Änderungen und Ergänzungen,
die ab oder im Modelljahr 1987 einsetzen.

Schaltplan für Kadett-E

(ab Modelljahr 1987)

Schaltplan I (C 4966)

Leitungskennzeichen
Querschnitt (mm²)
Kennfarbe
Grundfarbe

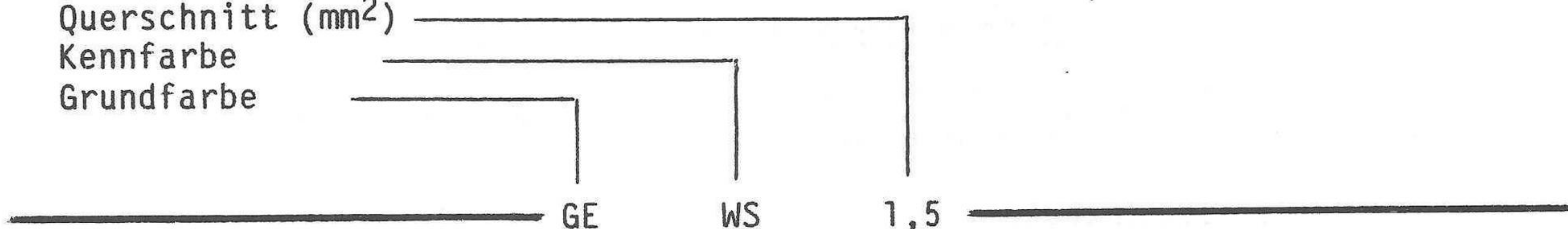

BL = blau	GE = gelb	RT = rot	LI = lila
HBL = hellblau	GR = grau	WS = weiß	VI = violett
BR = braun	GN = grün	SW = schwarz	

Leitungsverbindungen

Umrahmte Nummern, z. B. 358, die auf einen anderen Strompfad verweisen, kennzeichnen Leitungsverbindungen in andere Strompfade.

Schaltplan-Änderung gegenüber bisheriger Ausführung in TI-C-66, N-45, vom August 1985:

Strompfade überwiegend neu belegt.

G1	BATTERIE	BATTERY	101	F16	SICHERUNG (IM SICHERUNGSKASTEN)
G2	GENERATOR	ALTERNATOR	113	H30	KONTROLLEUCHE-MOTOR
H20	KONTROLLEUCHE-STARTERKLAPPE	TELLTALE-CHOKE	133	K57	STEUERGERAET-TBI
K53	STEUERGERAET-EZF	TIMING CONTROL-EST	123..129	K58	RELAIS-PUMPE,KRAFTSTOFF,TBI
K75	RELAIS-LEERLAUFREGULIERUNG	RELAIS-IDLING CONTROL	131,132	L3	ZUENDSPULE-TSZ,INDUKTIVGEBER SYSTEM
L1	ZUENDSPULE	IGNITION COIL	109,110	M21	PUMPE-KRAFTSTOFF
L3	ZUENDSPULE-TSZ,INDUKTIVGEBER SYSTEM	IGNITION COIL-HEI,INDUCTIVE SENSOR SYSTEM	117,118 126,127	M33	STELLGLIED-LEERLAUF
M1	ANLASSER	STARTER	105..107	P14	GEBER-WEGSTRECKE
P23	UNTERDRUCKGEBER-SAUGROHR	VACUUM SENSOR-INTAKE MANIFOLD	125..127	P23	UNTERDRUCKGEBER-SAUGROHR
P24	TEMPERATURGEBER-OEL,EZF	SENSOR-OIL TEMPERATURE,EST	128,129	P30	TEMPERATURGEBER-KUEHLMITTEL
R1	WIDERSTANDSLEITUNG	RESISTOR CABLE	109	P33	LAMBDA SONDE
S1	SCHALTER-ANLASSER	SWITCH-STARTER	106,107	P34	GEBER-DROSSELKLAPPENSTELLUNG
S6	ZUENDVERTEILER	IGNITION DISTRIBUTOR	111	R15	WIDERSTAND-CODIERUNG ROZ
S10	SCHALTER ZSB-AUTOMATISCHES GETRIEBE	SWITCH ASM-AUTOMATIC TRANSMISSION		S91	SCHALTER-OELDRUCK,TBI
S10.1	SCHALTER-AUTOMATISCHES GETRIEBE,ANLASSER	SWITCH-AUTOMATIC TRANSMISSION,STARTER	107	S10	SCHALTER ZSB-AUTOMATISCHES GETRIEBE
S50	SCHALTER-BOWDENZUG,STARTERKLAPPE	SWITCH-BOWDEN CABLE,CHOKE	133	S10.3	SCHALTER-PARK/NEUTRAL
S60	SCHALTER-KUPPLUNGSPEDAL,SCHLIESSDAEMPFER	SWITCH-CLUTCH PEDAL,DASHPOT	131	Y14	INDUKTIVGEBER-EZF
Y14	INDUKTIVGEBER-EST	INDUCTIVE SENSOR-EST	124..126	Y24	ZUENDVERTEILER-EZF
Y15	INDUKTIVGEBER MIT ZUENDUNGSMODUL	INDUCTIVE SENSOR WITH IGNITION MODUL	126,127	Y32	EINSPRITZVENTIL-TBI
Y23	ZUENDVERTEILER-TSZ,INDUKTIVGEBER SYSTEM	IGNITION DISTRIBUTOR-HEI,INDUCTIVE SENSOR SYST.	120	X5	STECKER-KABELSATZ,MOTOR
Y24	ZUENDVERTEILER-EZF	IGNITION DISTRIBUTOR-EST	129	X6	STECKER-KABELSATZ,KAROSSERIE
Y41	MAGNETVENTIL-LEERLAUFREGULIERUNG	SOLENOID VALVE-IDLING CONTROL	131	X11	STECKER-KABELSATZ,TBI
X5	STECKER-KABELSATZ,MOTOR	CONNECTOR-WIRING HARNESS,ENGINE	107,109,113,131	X13	PRUEFSTECKER
X10	STECKER-ZUENDUNGSEINSTELLUNG	CONNECTOR-IGNITION ADJUSTMENT	129,130		

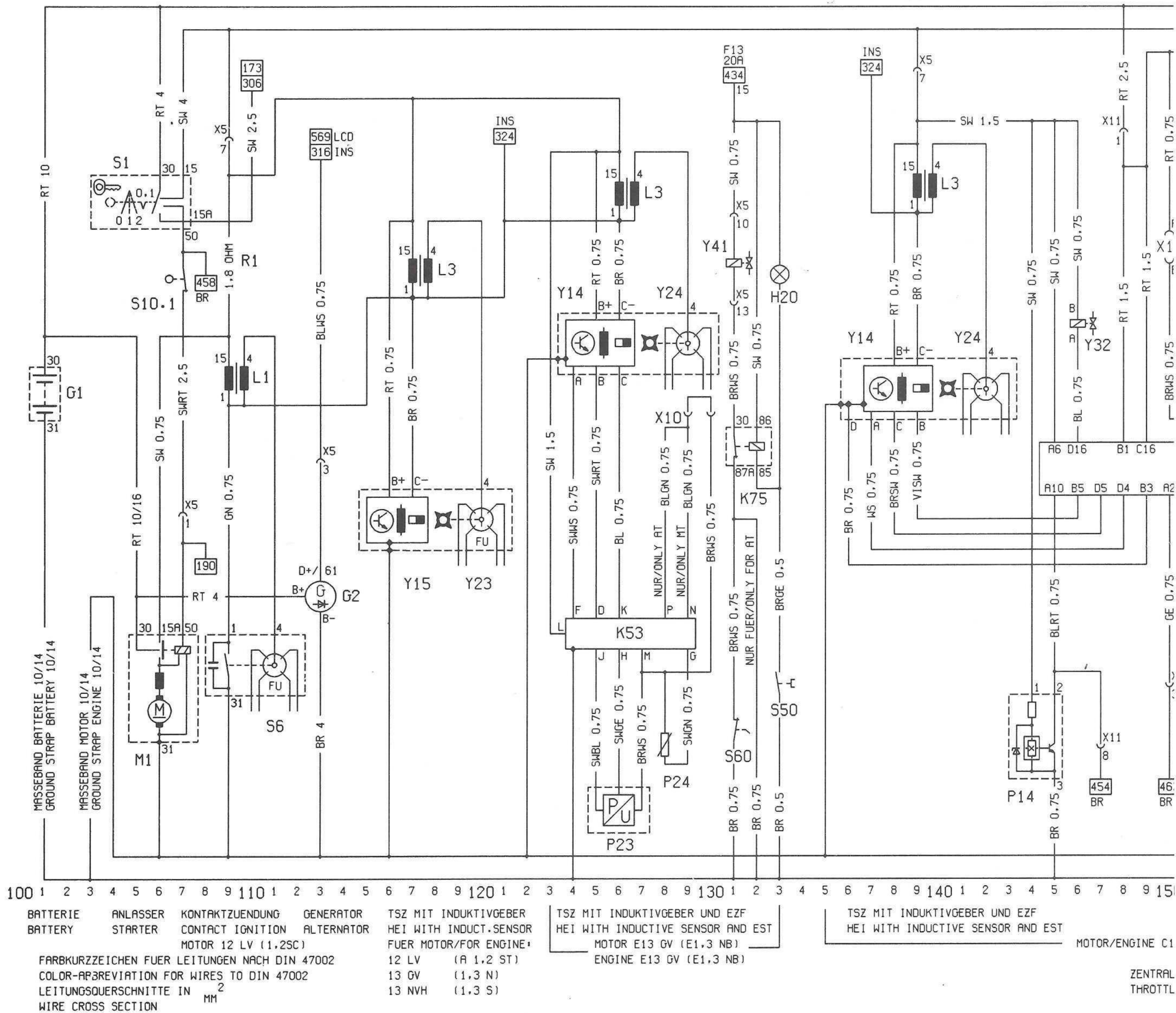

FUSE (IN FUSE BOX)	166	F11 SICHERUNG (IM SICHERUNGSKASTEN)	FUSE (IN FUSE BOX)	171
TELLTALE-ENGINE	151	F22 SICHERUNG-GEMISCHVORWAERMUNG	FUSE-PREHEATING MIXTURE	186
CONTROL UNIT-TBI	145..164	F27 SICHERUNG-FANFARE	FUSE-TRUMPET HORN	174
RELAY-PUMP,FUEL,TBI	165,166	H2 SIGNALHORN	SIGNALHORN	172,173
IGNITION COIL-HEI,INDUCTIVE SENSOR SYSTEM	139,140	H16 KONTROLLEUCHTE-GLUEHZEIT	TELLTALE-PREHEATING TIME	191
PUMP-FUEL	166	H18 FANFARE	TRUMPET HORN	174
POWER UNIT-IDLING	152..155	K25 RELAIS-GLUEHZEIT	RELAY-PREHEATING TIME	191..194
SENSOR-DISTANCE	144,145	K45 RELAIS-GEMISCHVORWAERMUNG	RELAY-PREHEATING MIXTURE	186,187
VACUUM SENSOR-INTAKE MANIFOLD	158..160	K63 RELAIS-FANFARE	RELAY-TRUMPET HORN	173,174
TEMPERATURE SENSOR-COOLING AGENT	156,157	K74 STEUERGERAET-MZV	CONTROL UNIT-MZV	177..185
LAMBDA SENSOR	160	L3 ZUENDSPULE-TSZ,INDUKTIVGEBERSYSTEM	IGNITION COIL-HEI,INDUCTIVE SENSOR SYSTEM	179,180
SENSOR-THROTTLE VALVE POSITION	161..163	M4 MOTOR-GEBLAESE,KUEHLER	MOTOR-BLOWER,RADIATOR	171
RESISTOR-CODE ROZ	162	M12 ANLASSER-DIESEL	STARTER-DIESEL	189,190
SWITCH-OIL PRESSURE,TBI	168,169	P23 UNTERDRUCKGEBER-SAUGROHR	VACUUM SENSOR-INTAKE MANIFOLD	177..179
SWITCH ASM-AUTOMATIC TRANSMISSION	156	P24 TEMPERATURGEBER-OEL,EZF	SENSOR-OIL TEMPERATURE,EST	182,183
SWITCH-PARK/NEUTRAL	156	R2 VERGASERVORWAERMUNG	CARBURETOR PREHEATING	196
INDUCTIVE SENSOR-EST	135..139	R5 GLUEHSTIFTKERZEN	GLOW PLUGS	193,194
IGNITION DISTRIBUTOR-EST	142	R7 GEMISCHVORWAERMUNG	MIXTURE-PREHEATING	186
INJECTION VALVE-TBI	146	R12 STARTAUTOMATIK	AUTOMATIC CHOKE	198
CONNECTOR-WIRING HARNESS,ENGINE	139	R15 WIDERSTAND-CODIERUNG ROZ	RESISTOR-CODE ROZ	180,181
CONNECTOR-WIRING HARNESS,BODY	166	S29 SCHALTER-TEMPERATUR,KUEHLER	SWITCH-TEMPERATURE,RADIATOR	171
CONNECTOR-WIRING HARNESS,TBI	147,148,150,151,166,169	S64 SCHALTER-SIGNALHORN	SWITCH-SIGNALHORN	172
TEST CONNECTOR	150,154,155	S73 SCHALTER-TEMPERATUR,GEMISCHVORWAERMUNG	SWITCH-TEMPERATURE,MIXTURE PREHEATING	187
		Y5 MAGNETVENTIL-KRAFTSTOFF	SOLENOID VALVE-FUEL	195
		Y14 INDUKTIVGEBER-EZF	INDUCTIVE SENSOR-EST	176..179
		Y17 MAGNETVENTIL-LEERLAUFABSCHALTUNG	SOLENOID VALVE-IDLE CUT OFF	197
		Y24 ZUENDVERTEILER-EZF	IGNITION DISTRIBUTOR-EST	182
		X5 STECKER-KABELSATZ,MOTOR	CONNECTOR-WIRING HARNESS,ENGINE	184,191,194,196
		X7 STECKER-KABELSATZ,VORN	CONNECTOR-WIRING HARNESS,FRONT	171,172
		X10 STECKER-ZUENDUNGSEINSTELLUNG	CONNECTOR-IGNITION ADJUSTMENT	184,185

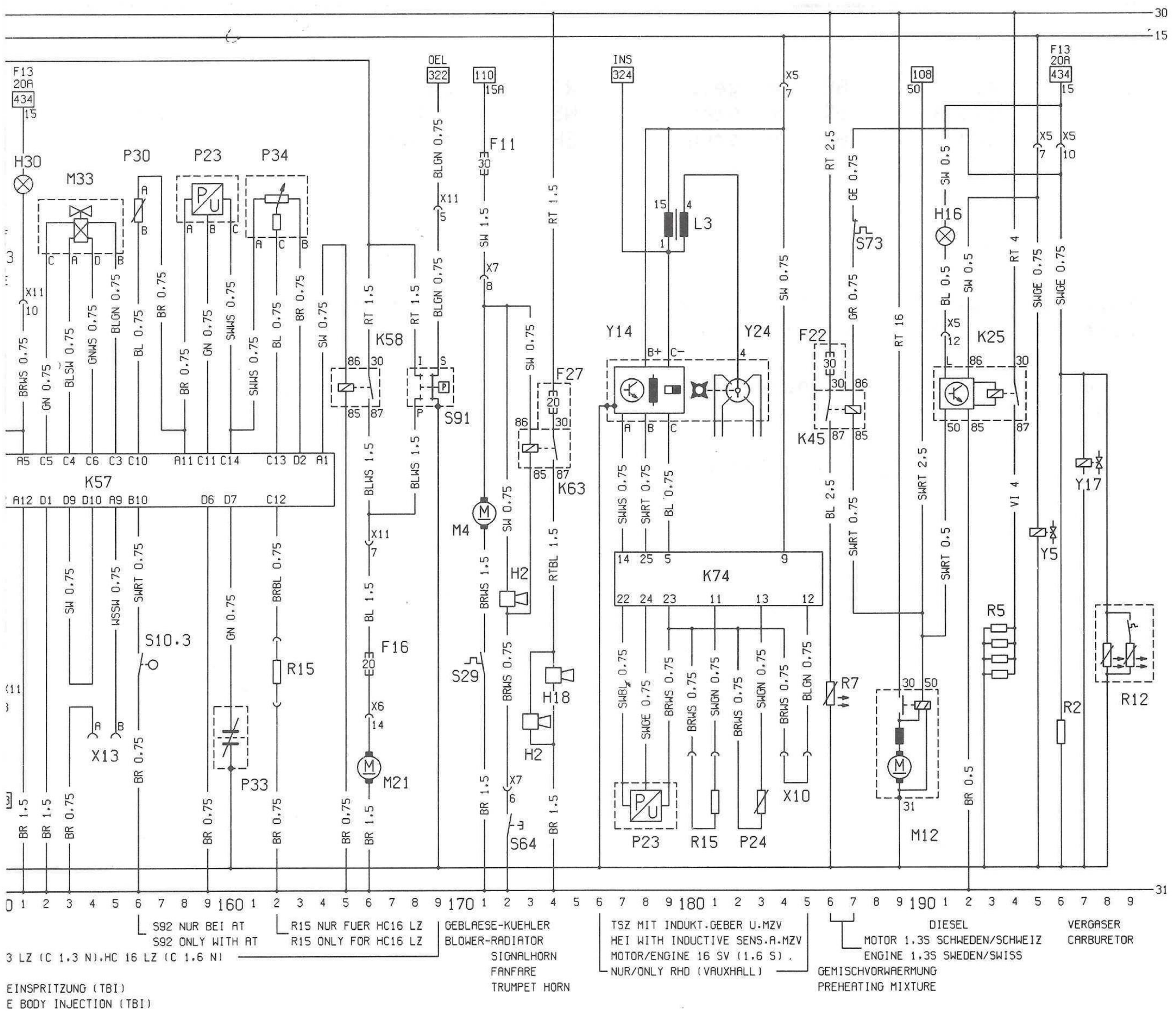

Schaltplan für Kadett-E

(ab Modelljahr 1987)

Schaltplan II (C 4967)

Leitungskennzeichen
Querschnitt (mm²)
Kennfarbe
Grundfarbe

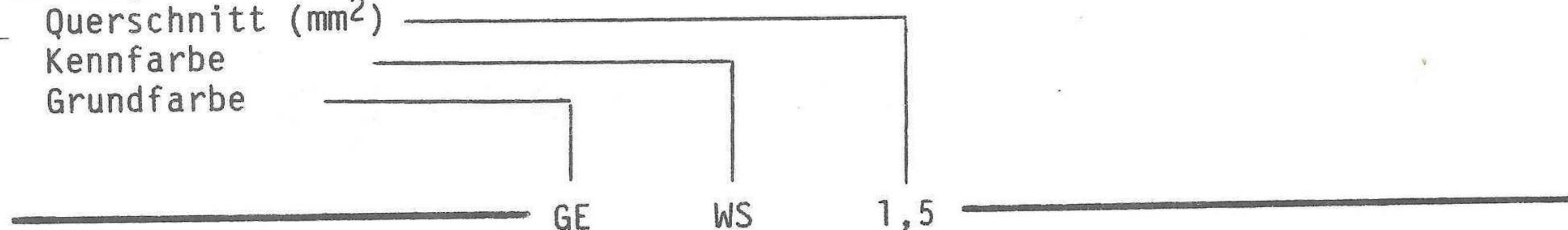

BL = blau
HBL = hellblau
BR = braun

GE = gelb
GR = grau
GN = grün

RT = rot
WS = weiß
SW = schwarz

LI = lila
VI = violett

Leitungsverbindungen

Umrahmte Nummern, z. B. 358, die auf einen anderen Strompfad verweisen, kennzeichnen Leitungsverbindungen in andere Strompfade.

Schaltplan-Änderung gegenüber bisheriger Ausführung in TI-C-66, N-45, vom August 1985:

Strompfade neu belegt.

F16	SICHERUNG (IM SICHERUNGSKASTEN)	FUSE (IN FUSE BOX)	230	F31	SICHERUNG-VERGASER,ELEKTRONISCH	FU
H30	KONTROLLEUCHE-MOTOR (IM INSTRUMENT)	TELLTALE-ENGINE (IN INSTRUMENT)	209	F22	SICHERUNG-GEMISCHVORWAERMUNG	FU
K61	STEUERGERAET-MOTRONIK	CONTROL UNIT-MOTRONIC	204..228	H44	KONTROLLEUCHE-EZV (IM INSTRUMENT)	TE
K68	RELAIS-EINSPRITZANLAGE,KRAFTSTOFF	RELAY-INJECTION UNIT,FUEL	229..232	K45	RELAIS-GEMISCHVORWAERMUNG	RE
L3	ZUENDSPULE-TSZ,INDUKTIVGEBERSYSTEM	IGNITION COIL-HEI,INDUCTIVE SENSOR SYSTEM	205,206	K54	STEUERGERAET-VERGASER	CC
M21	PUMPE-KRAFTSTOFF	PUMP-FUEL	230	K55	RELAIS-VERGASER	RE
M33	STELLGLIED-LEERLAUF	POWER UNIT-IDLING	216,217	L3	ZUENDSPULE-INDUKTIVGEBER SYSTEM	IC
P11	LUFTMENGENMESSER	AIR FLOW METER	216..221	P29	TEMPERATURGEBER-SAUGROHR	TE
P12	TEMPERATURGEBER-KUEHLMITTEL	TEMPERATURE SENSOR-COOLING AGENT	211	P30	TEMPERATURGEBER-KUEHLMITTEL	TE
P14	GEBER-WEGSTRECKE	SENSOR-DISTANCE	202,203	P31	POTENTIOMETER-HAUPTDROSSEL	PC
P32	LAMBDA SONDE-BEHEIZT	LAMBDA SENSOR-HEATED	226,227	P35	INDUKTIVGEBER-KURBELWELLE	IN
P35	INDUKTIVGEBER-KURBELWELLE	INDUCTIVE SENSOR-CRANKSHAFT	222..224	R2	VERGASERVORWAERMUNG	CF
R15	WIDERSTAND-CODIERUNG ROZ	RESISTOR-CODE ROZ	212	R7	GEMISCHVORWAERMUNG	MI
S44	SCHALTER-DROSSELKLAPPE	SWITCH-THROTTLE VALVE	206,207	Y26	DROSSELKLAPPENANSTELLER	TF
Y7	MAGNETVENTILE-KRAFTSTOFFEINSPRITZUNG	SOLENOID VALVES-FUEL INJECTION	219..226	Y27	VORDROSSELKLAPPE	PF
Y33	ZUENDEVERTILER-MHSV	IGNITION DISTRIBUTOR-MHD1	207	Y33	ZUENDEVERTILER-MHSV	IC
Y34	VENTIL-TANKENTLUEFTUNG	VALVE-TANK VENTILATION	228,229	X5	STECKER-KABELSATZ,MOTOR	CC
X5	STECKER-KABELSATZ,MOTOR	CONNECTOR-WIRING HARNESS,ENGINE	204,205,209,214,231	Y13	PRUEFSTECKER	TE
X6	STECKER-KABELSATZ,KAROSSERIE	CONNECTOR-WIRING HARNESS,BODY	230	X16	STECKER-KABELSATZ,EZV,7 POLIG	CC
X13	PRUEFSTECKER	TEST CONNECTOR	208,209,212			
X15A	STECKER-KABELSATZ,EINSPRITZANLAGE,10 POLIG	CONNECTOR-WIRING HARNESS,FI,10 PINS	204,205,209,214,227,228,230			

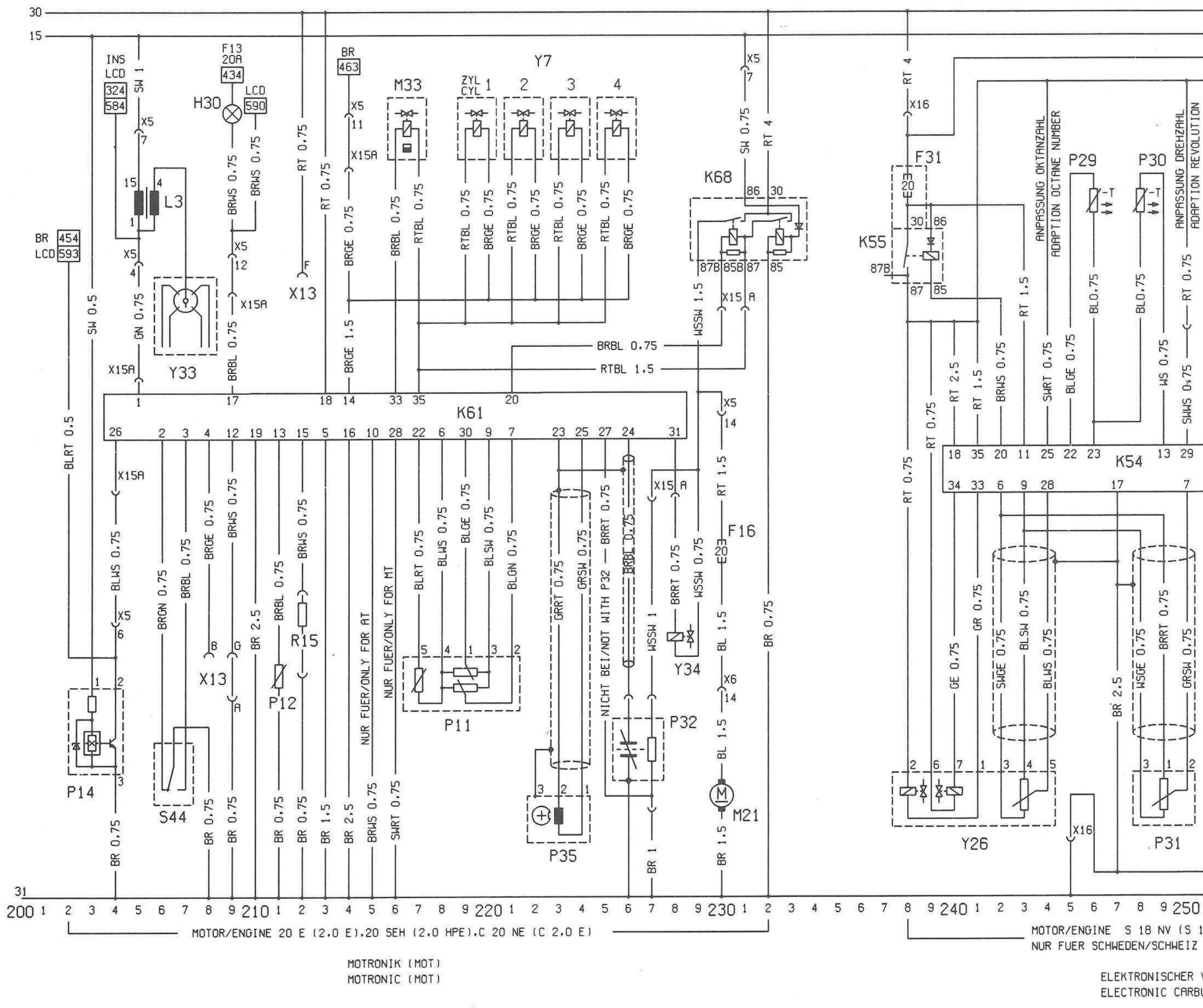

SE-CARBURETOR,ELEKTRONIC	238
SE-MIXTURE PREHEATING	264
LLTALE-EZV (IN INSTRUMENT)	255
LAY-MIXTURE-PREHEATING	263,264
NTROL UNIT-CARBURETOR	240..260
LAY-CARBURETOR	238,239
NITION COIL-INDUCTIVE SENSOR SYSTEM	258,259
MPERATURE SENSOR-INTAKE MANIFOLD	245,246
MPERATURE SENSOR-COOLING AGENT	248,249
INTIOMETER-MAIN THROTTLE	248..250
DUCTIVE SENSOR-CRANKSHAFT	257..259
RBURETOR-PREHEATING	262
XTURE-PREHEATING	264
ROTTLE VALVE POSITIONER	238..244
E THROTTLE VALVE	252,253
NITION DISTRIBUTOR-MHDI	260
INJECTOR-WIRING HARNESS,ENGINE	255,258,262
ST CONNECTOR	254
INJECTOR-WIRING HARNESS,EZV,7 PINS	238,245,255,257,262

F16	SICHERUNG (IM SICHERUNGSKASTEN)	FUSE (IN FUSE BOX)	295
K15	STEUERGERAET-EINSPRITZANLAGE,KRAFTSTOFF	TIMING CONTROL-INJECTION UNIT,FUEL	284..291
K53	STEUERGERAET-EZF	TIMING CONTROL-EST	272..281
K68	RELAIS-EINSPRITZANLAGE,KRAFTSTOFF	RELAY-INJECTION UNIT,FUEL	295..299
K73	ZUENDUNGSMODUL-ZUENDSPULE,EZ 61	IGNITION MODUL-IGNITION COIL,EZ 61	269,270
L4	ZUENDSPULE-TSZ,INDUKTIVGEBERSYSTEM,EZ 61	IGNITION COIL-HEI,INDUKTIVE SENSOR SYSTEM,EZ 61	270,271
M21	PUMPE-KRAFTSTOFF	PUMP-FUEL	295
P12	TEMPERATURGEBER-KUEHLMITTEL	SENSOR-TEMPERATURE,COOLING AGENT	289
P24	TEMPERATURGEBER-OEL,EZF	SENSOR-OIL TEMPERATURE,EST	276,277
P35	INDUKTIVGEBER-KURBELWELLE	INDUCTIVE SENSOR-CRANKSHAFT	273..275
R15	WIDERSTAND-CODIERUNG ROZ	RESISTOR-CODE ROZ	278,279
S44	SCHALTER-DROSSELKLAPPE	SWITCH-THROTTLE VALVE	285,286
Y6	SCHIEBER-ZUSATZLUFT	SLIDE VALVE-AUXILIARY AIR	292,293
Y7	MAGNETVENTILE-KRAFTSTOFFEINSPRITZUNG	SOLENOID VALVES-FUEL INJECTION	279..286
Y33	ZUENDVERTEILER-MHSV	IGNITION DISTRIBUTOR-MHDI	273
X5	STECKER-KABELSATZ,MOTOR	CONNECTOR-WIRING HARNESS,ENGINE	269,270,271,291,295
X6	STECKER-KABELSATZ,KAROSSERIE	CONNECTOR-WIRING HARNESS,BODY	295
X15B	STECKER-KABELSATZ,EINSPRITZANLAGE,8 POLIG	CONNECTOR-WIRING HARNESS,FI,8 PINS	283,291,293

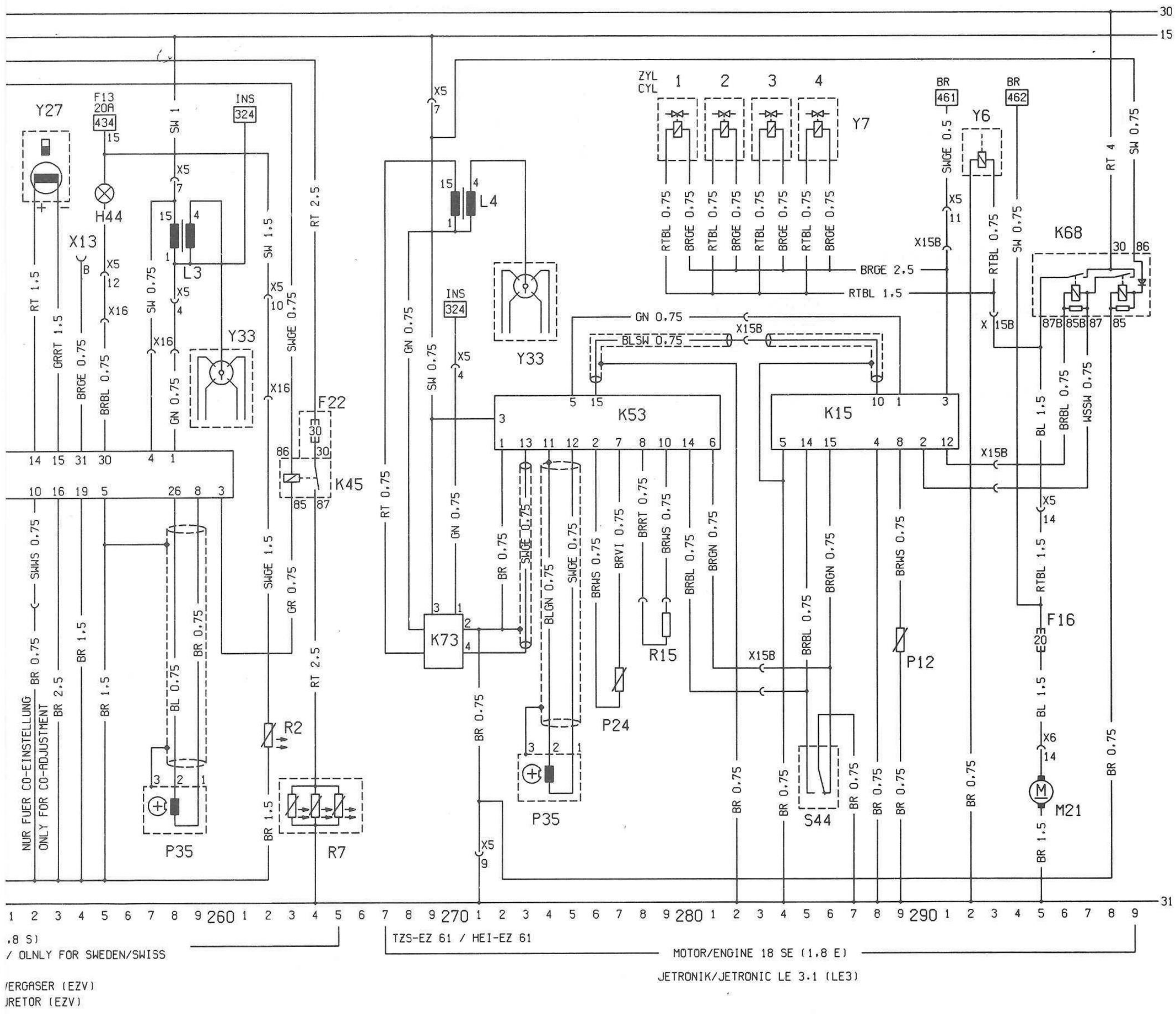

Schaltplan für Kadett-E

(ab Modelljahr 1987)

Schaltplan III (C 4968)

Leitungskennzeichen
Querschnitt (mm²)
Kennfarbe
Grundfarbe

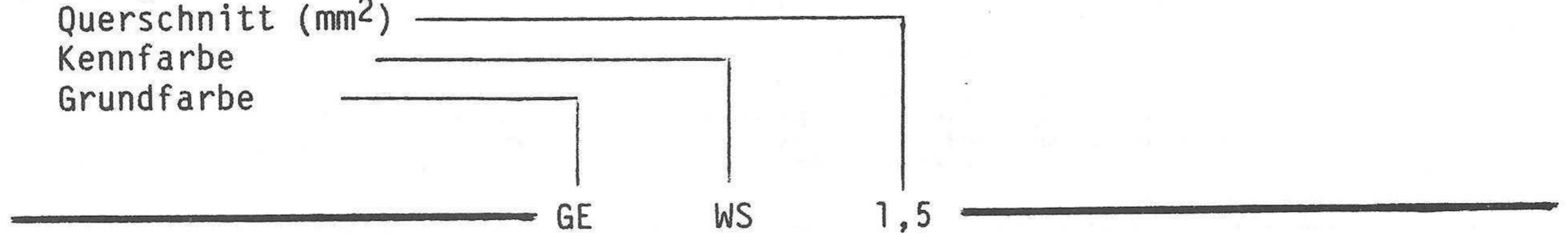

BL = blau	GE = gelb	RT = rot	LI = lila
HBL = hellblau	GR = grau	WS = weiß	VI = violett
BR = braun	GN = grün	SW = schwarz	

Leitungsverbindungen

Umrahmte Nummern, z. B. 358, die auf einen anderen Strompfad verweisen, kennzeichnen Leitungsverbindungen in andere Strompfade.

Schaltplan-Änderung gegenüber bisheriger Ausführung in TI-C-66, N-45, vom August 1985:

Strompfade neu belegt.

E1	STANDLICHT-LINKS	PARKING LAMP-LEFT	328	E3	LEUCHTE-KENNZEICHEN
E2	SCHLUSSLICHT-LINKS	TAIL LAMP-LEFT	329	E6	LEUCHTE-MOTORRAUM
E4	STANDLICHT-RECHTS	PARKING LAMP-RIGHT	332	E7	FERNLICHT-LINKS
E5	SCHLUSSLICHT-RECHTS	TAIL LAMP-RIGHT	334	E8	FERNLICHT-RECHTS
E19	HECKSCHEIBE-HEIZBAR	BACK WINDOW-HEATED	302	E9	ABBLENDLICHT-LINKS
F1,12,18	SICHERUNG (IM SICHERUNGSKASTEN)	FUSE (IN FUSE BOX)	329,306,302	E10	ABBLENDLICHT-RECHTS
F25	SPANNUNGSSTABILISATOR	VOLTAGE STABILIZER	313	E11	LEUCHTEN-INSTRUMENT
H4	KONTROLLEUCHTE-OELDRUCK	TELLTALE-OIL PRESSURE	321	E20	NEBELSCHEINWERFER-LINKS
H5	KONTROLLEUCHTE-BREMSFLUESSIGKEIT	TELLTALE-BRAKE FLUID	319	E21	NEBELSCHEINWERFER-RECHTS
H7	LADEKONTROLLEUCHTE	CHARGING INDICATOR LIGHT	323	E24	NEBELSCHLUSSLEUCHTE
H21	KONTROLLEUCHTE-FESTSTELLBREMSE	TELLTALE-PARKING BRAKE	318	E26	LEUCHTE-SCHALTER, LICHT
K1	RELAIS-HECKSCHEIBE, HEIZBAR	RELAY-BACK WINDOW, HEATED	301,302	E34	LEUCHTE-HEIZUNGSBETRIEBUNG
M3	MOTOR-GEBLAESE, HEIZUNG	MOTOR-BLOWER, HEATER	305,307	E39	NEBELSCHLUSSLEUCHTE
P1	KRAFTSTOFFANZEIGE	FUEL INDICATOR	314	E40	LEUCHTE-KENNZEICHEN (NUR FUER KW)
P2	TEMPERATURANZEIGE-KUEHLMITTEL	TEMPERATURE INDICATOR-COOLING AGENT	316	F2,3,4,5,6,8,10,14,17	SICHERUNG (IM SICHERUNGSKASTEN)
P4	GEBER-KRAFTSTOFFVORRAT	SENSOR-FUEL	314	H8	KONTROLLEUCHTE-FERNLICHT
P5	GEBER-TEMPERATUR, KUEHLMITTEL	SENSOR-TEMPERATURE, COOLING AGENT	316	K5	RELAIS-SCHNITTLICHT, NEBEL
P7	DREHZAHLMESSER	TACHOMETER	325	K62	STEUERGERAET-FAHRLICHT, REDUZIERT
S3	SCHALTER-GEBLAESE, HEIZUNG & HECKSCHEIBE, HEIZB.	SWITCH-BLOWER, HEATING & BACK WINDOW, HEATED	303,307	S2	SCHALTER ZSB-LICHT
S11	KONTROLLSCHALTER-BREMSFLUESSIGKEIT	CONTROL SWITCH-BRAKE FLUID	319	S2.1	SCHALTER-LICHT
S13	SCHALTER-FESTSTELLBREMSE	SWITCH-PARKING BRAKE	318	S5	SIGNALSCHALTER ZSB
S14	SCHALTER-OELDRUCK (NICHT FUER TBI)	SWITCH-OIL PRESSURE (NOT FOR TBI)	321	S5.2	SCHALTER-ABBLENDLICHT
V1	DIODE-PRUEFUNG, GLUEHLAMPE, BREMSFLUESSIGKEIT (IM INSTRUMENT)	DIODE-TEST, BULB, BRAKE FLUID (IN INSTRUMENT)	320	S21	SCHALTER-NEBELSCHEINWERFER
X1	STECKDOSE-ANHAENGER	SOCKET-TRAILER	330,333	S22	SCHALTER-NEBELSCHLUSSLEUCHTE
X5	STECKER-KABELSATZ, MOTOR	CONNECTOR-WIRING HARNESS, ENGINE	316,321,324	X1	STECKDOSE-ANHAENGER
X6	STECKER-KABELSATZ, KAROSSERIE	CONNECTOR-WIRING HARNESS, BODY	302,314,318,329,334	X6	STECKER-KABELSATZ, KAROSSERIE
X7	STECKER-KABELSATZ, VORN	CONNECTOR-WIRING HARNESS, FRONT	328,332	X7	STECKER-KABELSATZ, VORN

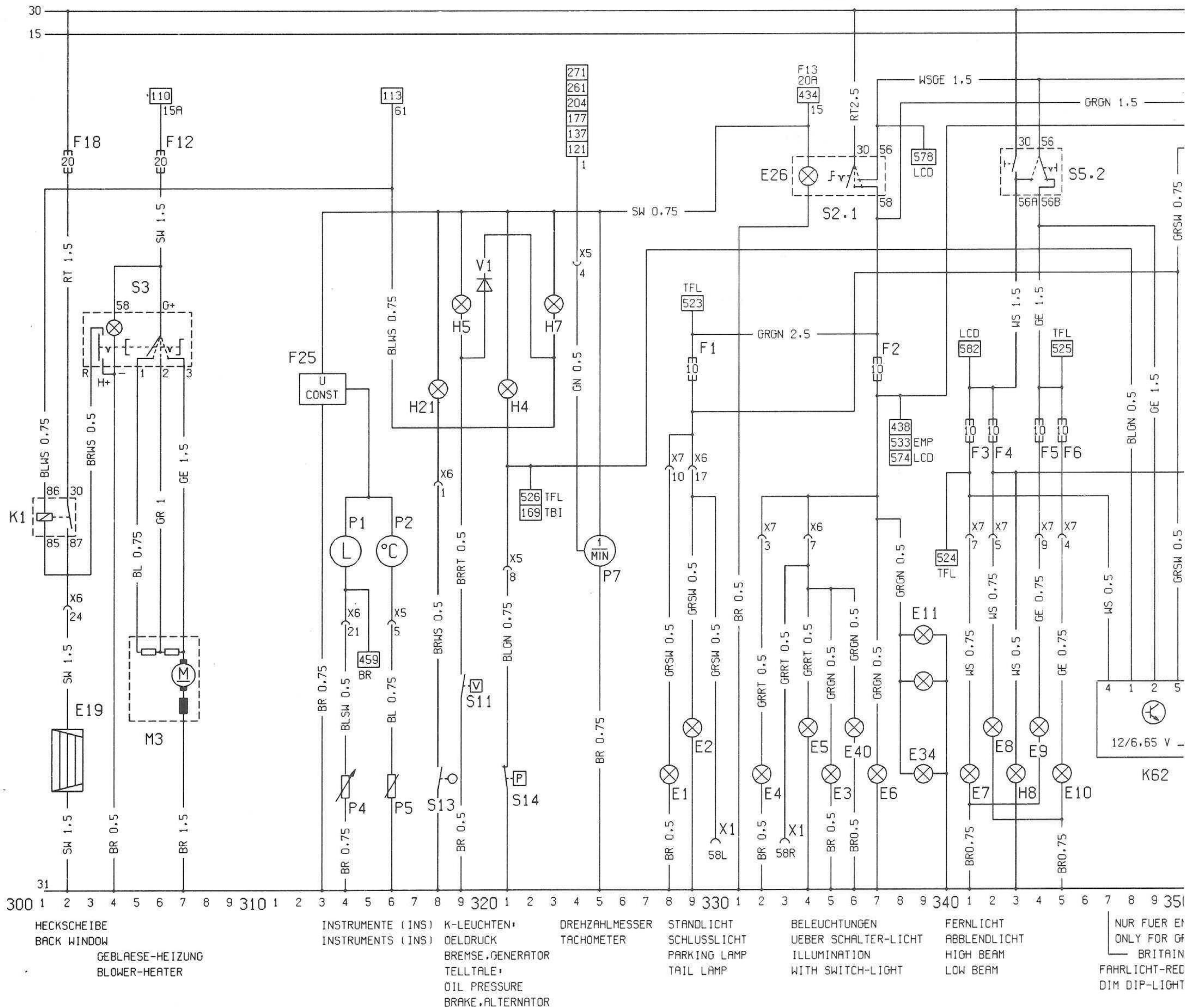

LAMP-LICENCE PLATE	335
LAMP-ENGINE COMPARTMENT	337
HIGH BEAM-LEFT	341
HIGH BEAM-RIGHT	342
LOW BEAM-LEFT	344
LOW BEAM-RIGHT	345
LIGHTS-INSTRUMENT	339
FOG LAMP-LEFT	357
FOG LAMP-RIGHT	358
FOG LAMP-REAR	353
LAMP-SWITCH.LIGHT	334
LAMP-HEATER CONTROL	339
FOG LAMP-REAR	354
LAMP-LICENCE PLATE (ONLY FOR CARAVAN)	336
FUSE (IN FUSE BOX)	337.341.342.344.345.360.353.366.356
TELLTALE-HIGH BEAM	343
RELAY-FOG LAMP	358.359
CONTROL UNIT-DIM DIP LIGHT	347..351
SWITCH ASM-LIGHT	
SWITCH-LIGHT	334..337
SIGNAL SWITCH ASM	
SWITCH-LOW BEAM	343.344
SWITCH-FOG LAMPS	360.362
SWITCH-FOG LAMP REAR	353.355
SOCKET-TRAILER	365..367
CONNECTOR-WIRING HARNESS,BODY	353.366
CONNECTOR-WIRING HARNESS,FRONT	341.342.344.345.358

E13	LEUCHTE-HECKRAUM
E14	LEUCHTE-INNEN
E32	LEUCHTE-UHR
E41	LEUCHTE-INNEN,ABSCHALTVERZOEGERT
F15	SICHERUNG (IM SICHERUNGSKASTEN)
H3	KONTROLLEUCHTE-BLINKLICHT
H6	KONTROLLEUCHTE-WARNBLINKANLAGE
H9	BREMSLICHT-LINKS
H10	BREMSLICHT-RECHTS
H11	BLINKLICHT-VORN LINKS
H12	BLINKLICHT-HINTEN LINKS
H13	BLINKLICHT-VORN RECHTS
H14	BLINKLICHT-HINTEN RECHTS
H17	KONTROLLEUCHTE-BLINKLICHT,ANHAENGER
H19	WARNSUMMER-SCHWEINWERFEREINSCHALTUNG
H33	ZUSATZBLINKLICHT-LINKS
H34	ZUSATZBLINKLICHT-RECHTS
K2	BLINKGEBER
K10	BLINKGEBER-ANHAENGER
P3	UHR
S2	SCHALTER ZSB-LICHT
S2.2	SCHALTER-LEUCHTE,INNEN
S5	SIGNALSCHALTER ZSB
S5.3	SCHALTER-BLINKER
S8	SCHALTER-BREMSLICHT
S15	SCHALTER-LEUCHTE,HECKRAUM
S16	KONTAKTSCHALTER-TUER,LINKS
S17	KONTAKTSCHALTER-TUER,RECHTS
S47	KONTAKTSCHALTER-TUER UND SCHEINWERFER-EINSCHALTUNG
S52	SCHALTER-WARNLICHT
X1	STECKDOSE-ANHAENGER
X2	STECKANSCHLUSS-ZUSATZVERBRAUCHER
X6	STECKER-KABELSATZ,KAROSSERIE
X7	STECKER-KABELSATZ,VORN

LAMP-TRUNK COMPARTMENT	385
LAMP-PASSENGER COMPARTMENT	391
LAMP-CLOCK	397
LAMP-PASSENGER COMPARTMENT,DISCONNECT DELAY	386..389
FUSE (IN FUSE BOX)	385
TELLTALE-TURN SIGNAL LAMP	378
TELLTALE-HAZARD WARNING SYSTEM	376
STOP LAMP-LEFT	368
STOP LAMP-RIGHT	369
TURN SIGNAL LAMP-FRONT LEFT	377
TURN SIGNAL LAMP-REAR LEFT	378
TURN SIGNAL LAMP-FRONT RIGHT	381
TURN SIGNAL LAMP-REAR RIGHT	382
TELLTALE-TURN SIGNAL LAMP,TRAILER	373
BUZZER-HEADLAMPS ON WARNING	393.394
AUXILIARY TURN SIGNAL LAMP-LEFT	376
AUXILIARY TURN SIGNAL LAMP-RIGHT	380
FLASHER UNIT	374
FLASHER UNIT-TRAILER	373.374
CLOCK	396
SWITCH ASM-LIGHT	
SWITCH-LAMP PASSENGER COMPARTMENT	389
TURN SIGNAL SWITCH ASM	
SWITCH-TURN SIGNAL	380.381
SWITCH-STOP LAMP	368
SWITCH-LAMP,TRUNK COMPARTMENT	385
CONTACT SWITCH-DOOR,LEFT	390
CONTACT SWITCH-DOOR,RIGHT	391
CONTACT SWITCH-DOOR AND HEADLAMPS-ON WARNING	392.393
SWITCH-HAZARD WARNING	374..378
SOCKET-TRAILER	379.383
CONNECTOR-AUXILIARY USERS	376.380
CONNECTOR-WIRING HARNESS,BODY	368.378.383.385.389.393
CONNECTOR-KABELSATZ,FRONT	377.381

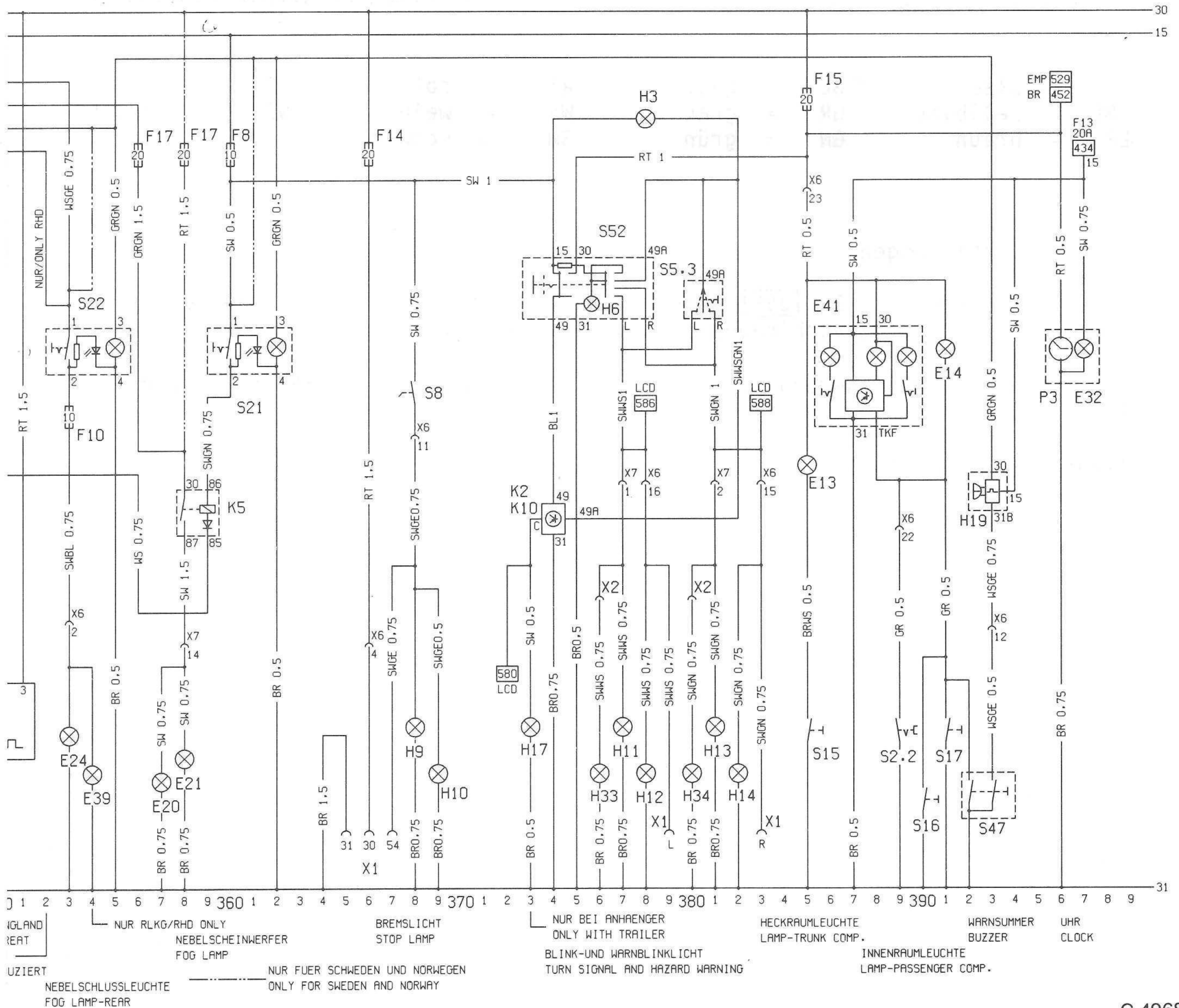

Schaltplan für Kadett-E

(ab Modelljahr 1987)

Schaltplan IV (C 4969)

Leitungskennzeichen
Querschnitt (mm²)
Kennfarbe
Grundfarbe

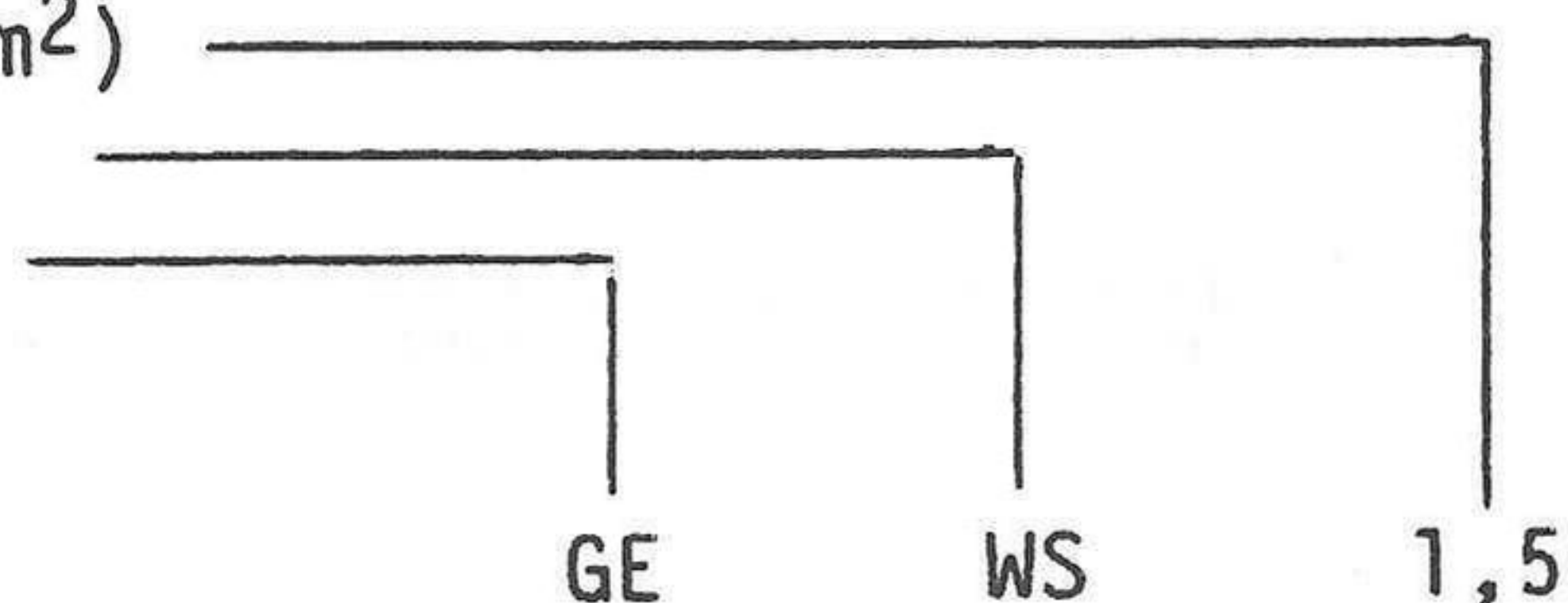

BL = blau	GE = gelb	RT = rot	LI = lila
HBL = hellblau	GR = grau	WS = weiß	VI = violett
BR = braun	GN = grün	SW = schwarz	

Leitungsverbindungen

Umrahmte Nummern, z. B. 358, die auf einen anderen Strompfad verweisen, kennzeichnen Leitungsverbindungen in andere Strompfade.

Schaltplan-Änderung gegenüber bisheriger Ausführung in TI-C-66, N-45, vom August 1985:

Strompfade neu belegt.

F9 SICHERUNG (IM SICHERUNGSKASTEN)
 F21 SICHERUNG-WASCHERANLAGE, SCHEINWERFER

K8 RELAIS-INTERVALL, WISCHER, FRONTSCHIEBE
 K9 ZEITRELAIS-WASCHERANLAGE, SCHEINWERFER
 K30 RELAIS-INTERVALL, WISCHER, HECKSCHEIBE

FUSE (IN FUSE BOX)
 FUSE-WASHER UNIT, HEADLAMPS

RELAY-INTERVAL, WIPER, WINDSHIELD
 RELAY-TIME DELAY, WASHER UNIT, HEADLAMPS
 RELAY-INTERVAL, WIPER, BACK WINDOW

E12 LEUCHE-WAEHLHEBEL
 E15 LEUCHE-HANDSCHUHKASTEN
 E16 LEUCHE-ZIGARETTENANZUENDER
 E17 RUECKFAHRSCHEINWERFER-LINKS
 E18 RUECKFAHRSCHEINWERFER-RECHTS
 E33 LEUCHE-ASCHER
 E38 LEUCHE-BORDRECHNER

M2 MOTOR-WISCHER, FRONTSCHIEBE
 M5 PUMPE-WASCHER, FRONTSCHIEBE
 M8 MOTOR-WISCHER, HECKSCHEIBE
 M9 PUMPE-WASCHER, HECKSCHEIBE
 M24 PUMPE-WASCHER, SCHEINWERFER
 M36 MOTOR-WISCHER, HECKSCHEIBE (NUR FUER GSI)

MOTOR-WIPER, WINDSHIELD
 PUMP-WASHER, WINDSHIELD
 MOTOR-WIPER, BACK WINDOW
 PUMP-WASHER, BACK WINDOW
 PUMP-WASHER, HEADLAMPS
 MOTOR-WIPER, BACK WINDOW (ONLY FOR GSI)

F13 SICHERUNG (IM SICHERUNGSKASTEN)
 K36 RELAIS-BORDRECHNER

P13 TEMPERATURGEBER-AUSSENLUFT
 P14 GEBER-WEGSTRECKE
 P15 MENGMESSEKRAFTSTOFF

R3 ZIGARETTENANZUENDER

S7 SCHALTER-RUECKFAHRSCHEINWERFER
 (NICHT BEI AUTOMATIKGETRIEBE)
 S10 SCHALTER ZSB-AUTOMATISCHES GETRIEBE
 S10.2 SCHALTER-RUECKFAHRSCHEINWERFER
 S18 SCHALTER-LEUCHE, HANDSCHUHKASTEN

U3 BORDRECHNER ZSB
 U3.1 SCHALTER-VORRANG UHR
 U3.2 SCHALTER-FUNKTIONSWAHL
 U3.3 SCHALTER-FUNKTIONSLÖSCHUNG & BEDIENUNG STOPP-
 UHR & STUNDEN/MINUTEN EINSTELLUNG

S9 SCHALTER ZSB-WISCHER
 S9.2 SCHALTER-WISCHER, FRONTSCHIEBE, INTERVALL
 S9.3 SCHALTER-WISCHER, HECKSCHEIBE, INTERVALL
 S9.4 SCHALTER-WISCHER, HECKSCHEIBE, INTERVALL (GSI)

SWITCH ASM-WIPER
 SWITCH-WIPER WINDSHIELD, INTERVAL
 SWITCH-WIPER, BACK WINDOW, INTERVAL
 SWITCH-WIPER, BACK WINDOW, INTERVAL (GSI)

402..406
 420, 421
 429, 430

X6 STECKER-KABELSATZ, KAROSSERIE
 X7 STECKER-KABELSATZ, VORN

CONNECTOR-WIRING HARNESS, BODY
 CONNECTOR-WIRING HARNESS, FRONT

416, 419, 427, 429
 414

X2 STECKERANSCHLUSS-ZUSATZVERBRAUCHER
 X5 STECKER-KABELSATZ, MOTOR
 X6 STECKER-KABELSATZ, KAROSSERIE

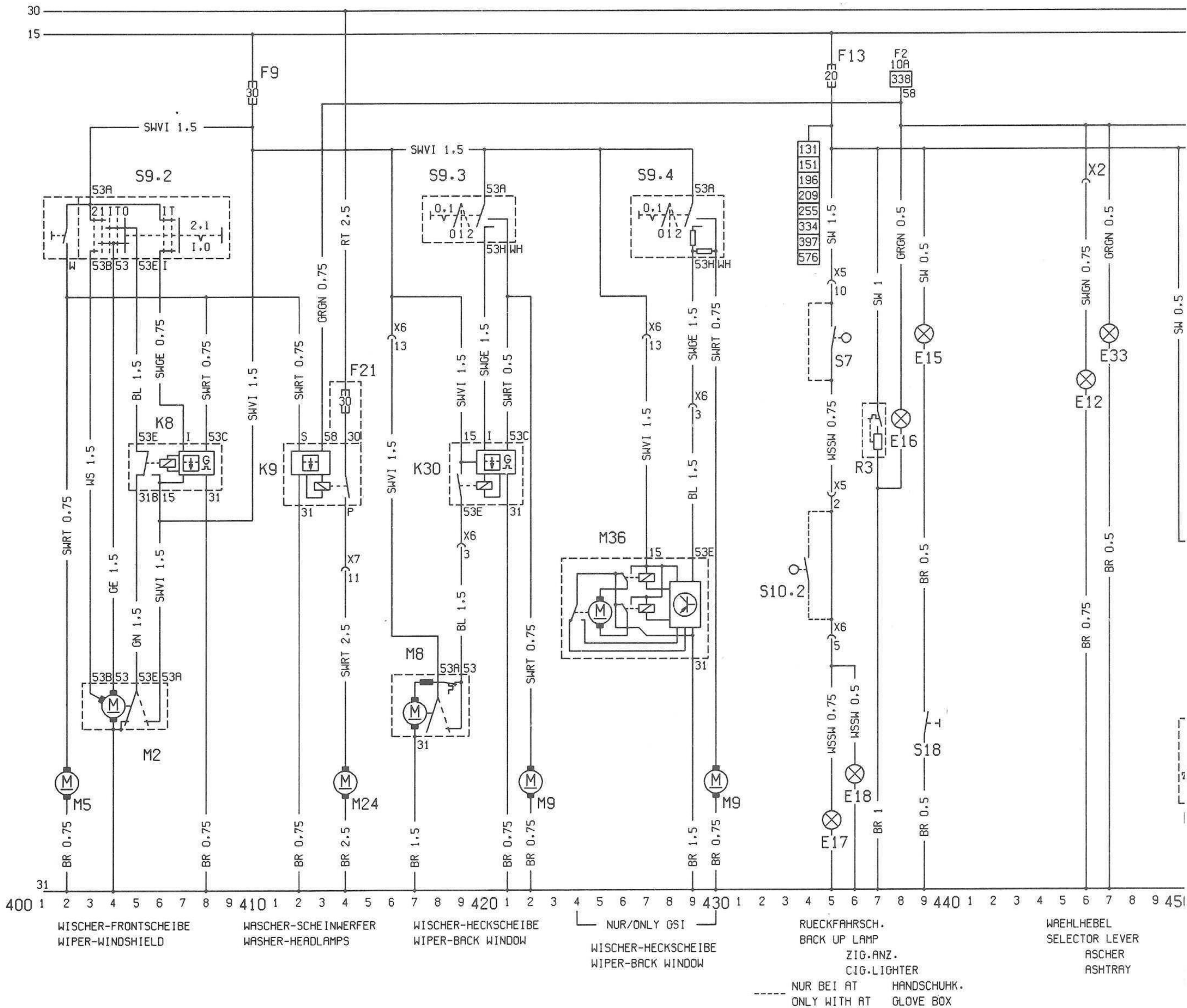

LAMP-SELECTOR LEVER	446
LAMP-GLOVE BOX	439
LAMP-CIGARETTE LIGHTER	438
JACK UP LAMP-LEFT	435
JACK UP LAMP-RIGHT	436
LAMP-ASHTRAY	447
LAMP-BOARD COMPUTER	455
FUSE (IN FUSE BOX)	435
RELAY-BOARD COMPUTER	460..462
TEMPERATURE SENSOR-OUTSIDE AIR	460,461
SENSOR-DISTANCE	451,452
FLOWMETER-FUEL	453,454
CIGARETTE LIGHTER	437
SWITCH-BACK UP LAMP	435
(NOT FOR AUTOMATIC TRANSMISSION)	
SWITCH ASM-AUTOMATIC TRANSMISSION	
SWITCH-BACK UP LAMP	434
SWITCH-LAMP GLOVE BOX	439
BOARD COMPUTER ASM	452..461
SWITCH-PRIORITY CLOCK	459
SWITCH-FUNCTION SELECT	459
SWITCH-FUNCTION RESET & STOPWATCH CONTROL & HOURS/MINUTES ADJUSTMENT	459
CONNECTOR-AUXILIARY USERS	446
CONNECTOR-WIRING HARNESS,MOTOR	435
CONNECTOR-WIRING HARNESS,BODY	435

E25	HEIZMATTE-VORDERSITZ,LINKS	HEATING MAT-FRONT SEAT,LEFT	468
E30	HEIZMATTE-VORDERSITZ,RECHTS	HEATING MAT-FRONT SEAT,RIGHT	472
H25	KONTROLLEUCHE-SPIEGELHEIZUNG	TELLTALE-MIRROR HEATING	483,492
K35	ZEITRELAIS-AUSSENSPIEGEL,HEIZBAR	RELAY-TIME DELAY,OUTSIDE MIRROR,HEATED	497,499
M30	AUSSENSPIEGEL-EINSTELLBAR & HEIZBAR,LINKS	OUTSIDE MIRROR-ADJUSTMENT & HEATED,LEFT	478..481,487..490
M31	AUSSENSPIEGEL-EINSTELLBAR & HEIZBAR,RECHTS	OUTSIDE MIRROR-ADJUSTMENT & HEATED,RIGHT	494..497
S30	SCHALTER-HEIZMATTE,VORDERSITZ,LINKS	SWITCH-HEATING MAT,FRONT SEAT,LEFT	468,470
S55	SCHALTER-HEIZMATTE,VORDERSITZ,RECHTS	SWITCH-HEATING MAT,FRONT SEAT,RIGHT	472..474
S68	SCHALTER ZSB-AUSSENSPIEGEL	SWITCH ASM-OUTSIDE MIRROR	
S68.1	SCHALTER-AUSSENSPIEGELEINSTELLUNG	SWITCH-OUTSIDE MIRROR ADJUSTMENT	477..480,485..489
S68.2	SCHALTER-AUSSENSPIEGELHEIZUNG	SWITCH-OUTSIDE MIRROR HEATING	483,492
S68.3	SCHALTER-AUSSENSPIEGEL,LINKS/RECHTS	SWITCH-OUTSIDE MIRROR,LEFT/RIGHT	486..490
X2	STECKANSCHLUSS-ZUSATZVERBRAUCHER	CONNECTOR-AUXILIARY USERS	468,472,476
X6	STECKER-KABELSATZ,KAROSSERIE	CONNECTOR-WIRING HARNESS,BODY	468,472,476

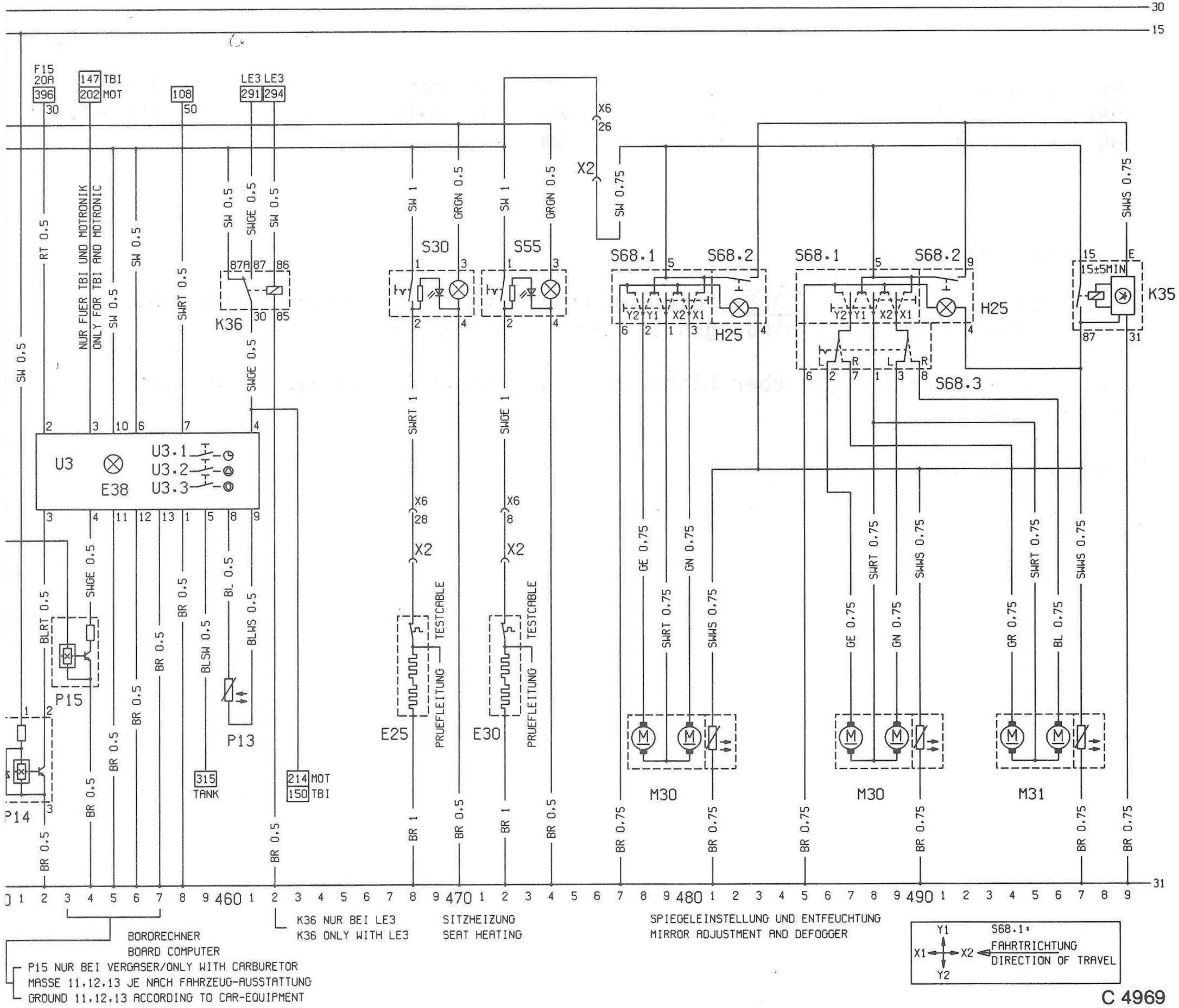

Schaltplan für Kadett-E

(ab Modelljahr 1987)

Schaltplan V (C 4970)

Leitungskennzeichen

Querschnitt (mm²)

Kennfarbe

Grundfarbe

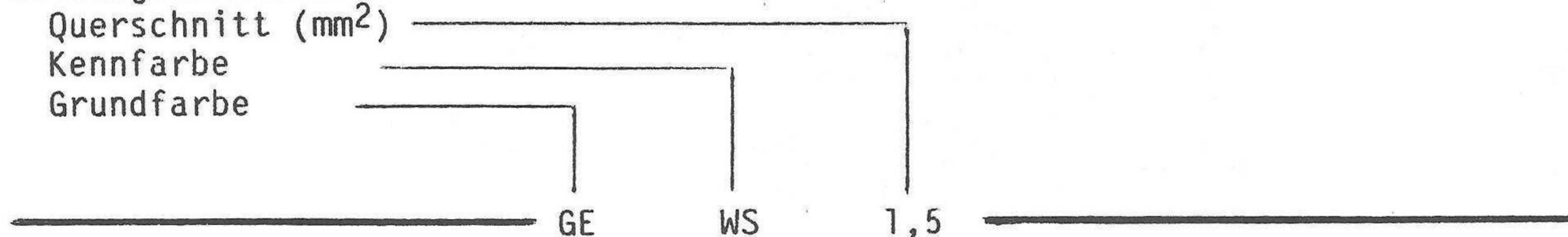

BL = blau

HBL = hellblau

BR = braun

GE = gelb

GR = grau

GN = grün

RT = rot

WS = weiß

SW = schwarz

LI = lila

VI = violett

Leitungsverbindungen

Umrahmte Nummern, z. B. 358, die auf einen anderen Strompfad verweisen, kennzeichnen Leitungsverbindungen in andere Strompfade.

Schaltplan-Änderung gegenüber bisheriger Ausführung in TI-C-66, N-45, vom August 1985:

Strompfade neu belegt.

E42	LEUCHTE-EMPFANGSGERÄT	LIGHT-RECEIVER	531,533
F7	SICHERUNG (IM SICHERUNGSKASTEN)	FUSE (IN FUSE BOX)	521
F19	SICHERUNG-FENSTERHEBER	FUSE-WINDOW LIFTER	511
F20	SICHERUNG-ZENTRALVERRIEGELUNG	FUSE-CENTRAL LOCKING DOOR	503
H1	EMPFANGSGERÄT	RECEIVER	529..531
H23	EMPFANGSGERÄT-ANTENNE,AUTOMATIK	RECEIVER-ANTENNA,AUTOMATIC	532,533
K37	RELAIS-ZENTRALVERRIEGELUNG,TUER	RELAY-CENTRAL LOCKING,DOOR	502..508
K59	RELAIS-FAHRLICHT	RELAY-RUNNING LIGHT	521..526
M14	MOTOR-FENSTERHEBER,VORN LINKS	MOTOR-WINDOW LIFTER,FRONT LEFT	511,512
M15	MOTOR-FENSTERHEBER,VORN RECHTS	MOTOR-FENSTERHEBER,FRONT RIGHT	517,518
M16	MOTOR-FENSTERHEBER,HINTEN LINKS	MOTOR-WINDOW LIFTER,REAR LEFT	513,314
M17	MOTOR-FENSTERHEBER,HINTEN RECHTS	MOTOR-WINDOW LIFTER,REAR RIGHT	515,516
M19	MOTOR-ZENTRALVERRIEGELUNG,TUER,HINTEN LINKS	ACTUATOR-CENTRAL LOCKING,DOOR,REAR LEFT	504,507
M20	MOTOR-ZENTRALVERRIEGELUNG,TUER,HINTEN RECHTS	ACTUATOR-CENTRAL LOCKING,DOOR,REAR RIGHT	504,507
M26	MOTOR-ANTENNE,AUTOMATIK	MOTOR-ANTENNA,AUTOMATIC	533,534
M32	MOTOR-ZENTRALVERRIEGELUNG,BEIFAHRERTUER	ACTUATOR-CENTRAL LOCKING,CO-DRIVER DOOR	504,507
M37	MOTOR-ZENTRALVERRIEGELUNG,HECKKLAPPE	ACTUATOR-CENTRAL LOCKING,TAIL GATE	504,507
S37	SCHALTER-FENSTERHEBER	SWITCH-WINDOW LIFTER	510..518
S41	SCHALTER-ZENTRALVERRIEGELUNG,FAHRERTUER	SWITCH-CENTRAL LOCKING,DRIVER DOOR	502,503
X2	STECKANSCHLUSS-ZUSATZVERBRAUCHER	CONNECTOR-AUXILIARY USERS	503,511
X6	STECKER-KABELSATZ,KAROSSERIE	CONNECTOR-WIRING HARNESS,BODY	503,511

E2	SCHLUSSLICHT-LINKS	TH
E3	LEUCHTE-KENNZEICHEN	LI
E5	SCHLUSSLICHT-RECHTS	TR
E9	ABBLENDLICHT-LINKS	LI
E10	ABBLENDLICHT-RECHTS	LI
E40	LEUCHTE-KENNZEICHEN	LI
F1,2,5,6,8	SICHERUNG (IM SICHERUNGSKASTEN)	FI
H9	BREMSLICHT-LINKS	S
H10	BREMSLICHT-RECHTS	S
P25	GEBER-GLUEHLAMPENKONTROLLE	SI
P26	GEBER-RESTMENGE,OEL	SI
P27	GEBER-BREMSBELAG,VORN LINKS	SI
P28	GEBER-BREMSBELAG,VORN RECHTS	SI
S2	SCHALTER ZSB-LICHT	SI
S2.1	SCHALTER-LICHT	SI
S5	SIGNALSCHALTER ZSB	TI
S5.2	SCHALTER-ABBLENDLICHT	SI
S8	SCHALTER-BREMSLICHT	SI
S81	KONTROLLSCHALTER-BREMSFLUESSIGKEIT	CI
S82	KONTROLLSCHALTER-REINIGUNGSFLUESSIGKEIT	CI
S93	KONTROLLSCHALTER-KUEHLFLUESSIGKEIT	CI
U5	ANZEIGEGERAET ZSB-SYSTEMUEBERWACHUNG	D
U5.1	KONTROLLEUCHE-SCHLUSSLICHT & ABBLENDLICHT	TI
U5.2	KONTROLLEUCHE-BREMSLICHT	TI
U5.3	KONTROLLEUCHE-RESTMENGE,OEL	TI
U5.4	KONTROLLEUCHE-BREMSFLUESSIGKEIT	TI
U5.5	KONTROLLEUCHE-BELAG BREMSBACKE,VORN	TI
U5.6	KONTROLLEUCHE-RESTMENGE,REINIGUNGSFLUESSIGKEIT	TI
U5.7	KONTROLLEUCHE-RESTMENGE,KUEHLFLUESSIGKEIT	TI
X1	STECKDOSE-ANHAENGER	SI
X6	STECKER-KABELSATZ,KAROSSERIE	CI
X7	STECKER-KABELSATZ,VORN	CI

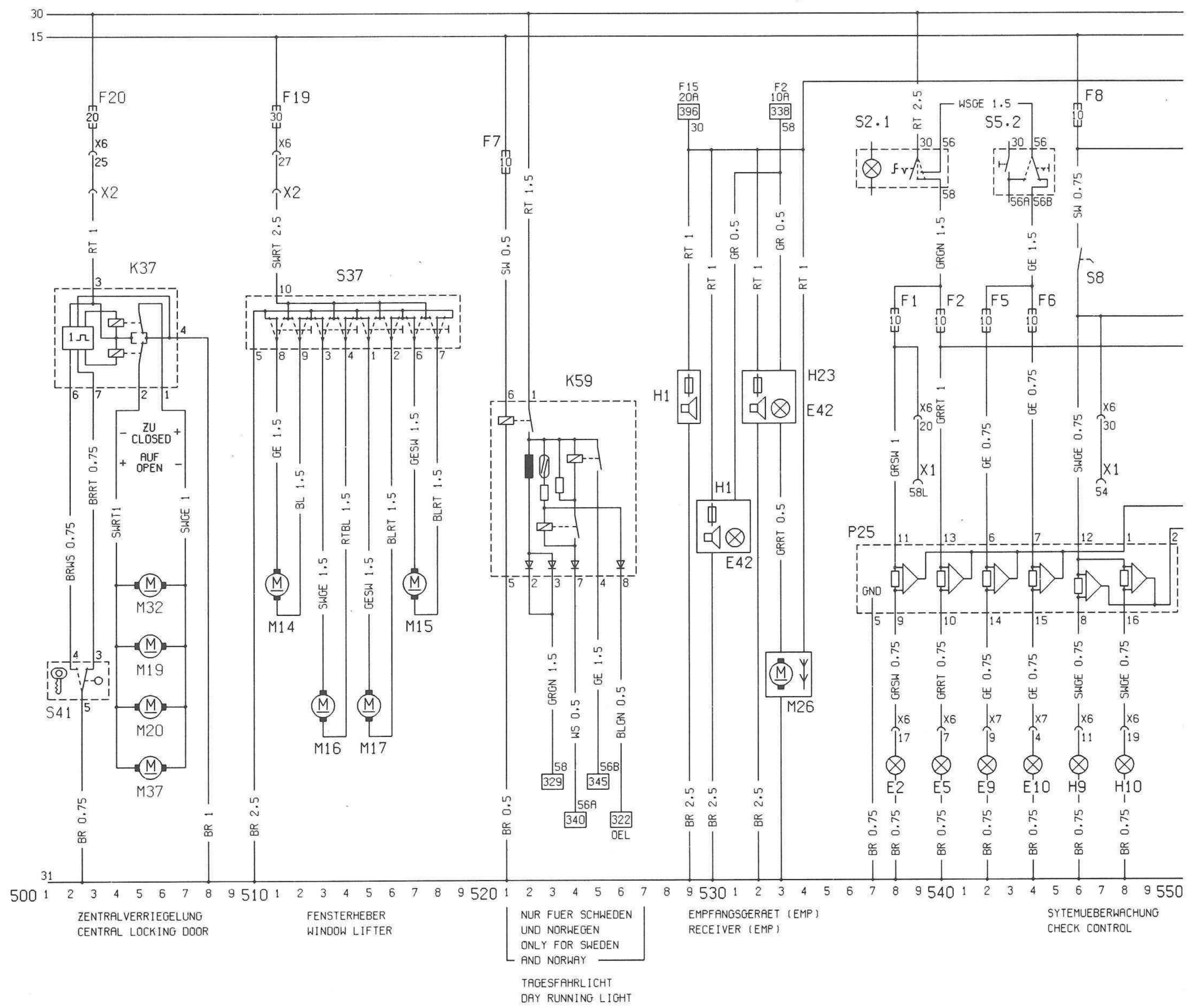

TAIL LAMP-LEFT	538
AMP-LICENCE PLATE	551
TAIL LAMP RIGHT	540
SW BEAM-LEFT	542
SW BEAM-RIGHT	544
AMP-LICENCE PLATE	552
USE (IN FUSE BOX)	538,540,542,544,546
TOP LAMP-LEFT	546
TOP LAMP-RIGHT	548
SENSOR-BULB TEST	537,550
SENSOR-MINIMUM CAPACITY,OIL	557,558
SENSOR-BRAKE LINING,FRONT LEFT	560
SENSOR-BRAKE LINING,FRONT RIGHT	561
SWITCH ASM-LIGHT	
SWITCH-LIGHT	539,540
JRN SIGNAL SWITCH ASM	
SWITCH-LOW BEAM	544
SWITCH-STOP LAMP	546
CONTROL SWITCH-BRAKE FLUID	559
CONTROL SWITCH-WASHER FLUID	562
CONTROL SWITCH-COOLING FLUID	563
DISPLAY ASM-CHECK CONTROL	554,563
TELLTALE-TAIL LIGHT & LOW BEAM	554
TELLTALE-STOP LIGHT	556
TELLTALE-MINIMUM CAPACITY,OIL	557
TELLTALE-MINIMUM CAPACITY,BRAKE FLUID	558
TELLTALE-BRAKE SHOE,FRONT	560
TELLTALE-MINIMUM CAPACITY,WASHER FLUID	561
TELLTALE-MINIMUM CAPACITY,COOLING FLUID	563
CONNECTOR-TRAILER	539,547,553
CONNECTOR-WIRING HARNESS,BODY	538,540,546,548,551
CONNECTOR-WIRING HARNESS,FRONT	542,544,560,561

R11	REGELSCHALTER-INSTRUMENT	CONTROL SWITCH-INSTRUMENT	575
S13	SCHALTER-FESTSTELLBREMSE	SWITCH-PARKING BRAKE	584
S14	SCHALTER-OELDRUCK	SWITCH-OIL PRESSURE	586
P4	GEBER-KRAFTSTOFFVORRAT	SENSOR-FUEL	571
P5	GEBER-TEMPERATUR,KUEHLMITTEL	SENSOR-TEMPERATURE,COOLING AGENT	581
P10	GEBER-OELDRUCK	SENSOR-OIL PRESSURE	588
U6	INSTRUMENT ZSB-LCD	INSTRUMENT ASM-LCD	569,593
U6.1	LADEKONTROLLEUCHTE	CHARGING INDICATOR LIGHT	569
U6.2	VOLTMETER	VOLTMETER	570,572
U6.3	KRAFTSTOFFANZEIGE	FUEL INDICATOR	571
U6.4	KONTROLLEUCHTE-OELDRUCK	TELLTALE-OIL PRESSURE	586
U6.5	OELDRUCKMESSER	GAUGE-OIL PRESSURE	588
U6.6	TEMPERATURANZEIGE-KUEHLMITTEL	TEMPERATURE INDICATOR-COOLING AGENT	581
U6.7	KONTROLLEUCHTE-LICHT	TELLTALE-LIGHT	578
U6.8	TACHOMETER	SPEEDOMETER	592,593
U6.9	KONTROLLEUCHTE-FERNLICHT	TELLTALE-HIGH BEAM	582
U6.10	KONTROLLEUCHTE-BLINKER LINKS	TELLTALE-TURN SIGNAL LAMP LEFT	586
U6.11	KONTROLLEUCHTE-BLINKER RECHTS	TELLTALE-TURN SIGNAL LAMP RIGHT	588
U6.13	KONTROLLEUCHTE-FESTSTELLBREMSE	TELLTALE-PARKING BRAKE	584
U6.14	DREHZAHLMESSER	TACHOMETER	584
U6.15	KONTROLLEUCHTE-ANHAENGER	TELLTALE-TRAILER	580
U6.21	RELAYS-BELEUCHTUNG,DISPLAY	RELAY-LIGHTS,DISPLAY	574,576
U6.22	LEUCHTEN-DISPLAY	LIGHTS-DISPLAY	575,576
U6.23	LEUCHTE-TACHOMETER	LIGHT-SPEEDOMETER	592
U6.24	UMSCHALTER-MEILEN/KM (NUR INSTRUMENT MEILEN)	CHANGE-OVER SWITCH MILES/KM (ONLY INSTR. MILES)	593
U6.25	UMSCHALTER-WEGDREHZAHL	CHANGE-OVER SWITCH,SPEED PULSE RATE	578
U6.27	KONTROLLEUCHTE-MOTOR	TELLTALE-ENGINE	590
X5	STECKER-KABELSATZ,MOTOR	CONNECTOR-WIRING HARNESS,ENGINE	581,584,586,588
X6	STECKER-KABELSATZ,KAROSSERIE	CONNECTOR-WIRING HARNESS,BODY	571
X8	STECKER-LCD INSTRUMENT,26 POLIG	CONNECTOR-LCD INSTRUMENT,26 PINS	
X9	STECKER-LCD INSTRUMENT,16 POLIG	CONNECTOR-LCD INSTRUMENT,16 PINS	

